

Руководство
по эксплуатации
автомобиля



С удовольствием
за рулем



320i **Руководство по эксплуатации автомобиля**

325i

330i

320d

Мы рады, что Вы сделали свой выбор в пользу автомобиля марки BMW.

Чем лучше Вы его узнаете, тем увереннее будете чувствовать себя на дороге. Поэтому, пожалуйста:

прежде чем садиться за руль своего нового BMW, внимательно изучите данное „Руководство по эксплуатации“.

В нем Вы найдете важные указания по управлению, которые позволят Вам в полной мере использовать все технические преимущества своего автомобиля. Здесь также приведены сведения, направленные на поддержание его эксплуатационной надежности, безопасности и на сохранение его высоких потребительских свойств.

Дополнительную информацию Вы найдете в других прилагаемых брошюрах.

С пожеланиями приятной и безаварийной езды

BMW AG

© 2005 Bayerische Motoren Werke
Aktiengesellschaft
München, Deutschland
Воспроизведение, полное или частичное,
допускается только с письменного разрешения
BMW AG, München.
Номер для заказа 01 92 0 157 203
русский II/05
Отпечатано на экологически чистой бумаге –
отбелена без добавления хлора, возможна
повторная переработка.

Оглавление

Для быстрого поиска информации используйте алфавитный указатель на странице 134.

Примечания

4 О данном „Руководстве“

Обзор

8 Место водителя

Управление

16 Открывание и закрывание
26 Регулировка
33 Безопасная перевозка детей
36 Вождение
51 Все под контролем
58 Техника для комфорта и безопасности
65 Освещение
69 Комфортный микроклимат
75 Практичные элементы внутреннего оснащения

Полезно знать

86 Особенности эксплуатации

Мобильность

96 Заправка топливом
98 Колеса и шины
101 Под капотом
106 Техническое обслуживание
108 Замена деталей
115 Помогаем и зовем на помощь
119 Контрольные и сигнальные лампы

Характеристики

130 Технические характеристики
134 Все от А до Я

Примечания

О данном „Руководстве“

Мы уделили особое внимание тому, чтобы Вы могли быстро ориентироваться в данном „Руководстве“. Интересующие Вас темы легче всего найти с помощью подробного алфавитного указателя, приведенного в конце. Если сначала Вам понадобятся лишь общие сведения об автомобиле, то их можно найти в первой главе.

Если Вы когда-нибудь решите продать свой автомобиль, то не забудьте передать новому владельцу данное „Руководство“. Оно является неотъемлемой частью комплектации автомобиля.

Дополнительные источники информации

Если по прочтении „Руководства“ у Вас появятся вопросы, то по ним Вас всегда охотно проконсультируют на СТОА BMW.

Информацию о BMW, например описание различных автомобильных систем, можно также найти в Интернете на сайте www.bmw.ru.

Используемые символы

 отмечает указания, подлежащие неукоснительному соблюдению. Это необходимо для Вашей собственной безопасности, безопасности других участников движения и в целях защиты автомобиля от повреждений.

 отмечает информацию по оптимальному использованию функций автомобиля.

 указывает на меры, направленные на защиту окружающей среды.

◀ обозначает конец указания, введенного специальным символом.

* обозначает элементы специальной или экспортной комплектации и дополнительное оборудование.

Символ на деталях автомобиля

 отправляет Вас к данному „Руководству“.

Ваш автомобиль

При покупке автомобиля BMW Вы выбрали конкретную модель в индивидуальной комплектации. В данном „Руководстве“ описаны все модели и элементы комплектации, которые производитель предлагает в рамках одной программы.

Обращаем Ваше внимание на то, что „Руководство“ рассматривает также те элементы комплектации, которые могут отсутствовать у Вас. Возможные различия можно без труда выявить, так как все элементы дополнительного оборудования помечены в „Руководстве“ звездочкой *.

Если Ваш BMW оснащен оборудованием, которое не рассматривается в данном „Руководстве“, то к нему прилагаются дополнительные руководства, которые мы Вас также просим соблюдать.

 Автомобили с правым рулем имеют несколько иное расположение органов управления, чем то, которое показано на иллюстрациях в настоящем „Руководстве“. ◀

Актуальность информации

Высокий уровень безопасности и качества автомобилей BMW обеспечивается постоянным совершенствованием их конструкции, оборудования и принадлежностей. Это может стать причиной неполного соответствия между текстом данного „Руководства“ и оснащением именно Вашего автомобиля.

Для Вашей собственной безопасности

Ремонт и техническое обслуживание

 В современных автомобилях используются передовые технологии, новейшие материалы и сложная электроника. Их профилактическое обслуживание и ремонт требуют соответствующего подхода. Поручайте эти работы только сервисным станциям BMW. Неквалифицированно выполненные работы создают угрозу повреждения техники и могут привести к несчастному случаю. ◀

Детали и принадлежности

 BMW советует использовать на автомобиле только те запасные части и принадлежности, которые он рекомендовал именно для этой цели. Лучше всего приобретать фирменные запасные части, принадлежности и прочие рекомендованные BMW изделия непосредственно на СТОА BMW. Эти запасные части и принадлежности были проверены BMW на безопасность, работоспособность и пригодность к использованию. BMW берет на себя ответственность за эти изделия. BMW не несет никакой ответственности за запасные части и принадлежности, которые он не рекомендовал. BMW не в состоянии судить о пригодности каждого отдельного изделия чужого производства, а именно: можно ли это изделие использовать на автомобилях BMW без угрозы жизни и здоровью. Такую гарантию не всегда может дать даже разрешение федеральных органов сертификации и надзора. Эти органы не в состоянии учесть все условия эксплуатации автомобилей BMW, поэтому их проверка может оказаться недостаточной. ◀



A blurred blue car is shown in the background, moving from left to right. The car is out of focus, with its details softened. The license plate area is visible but illegible. The overall color palette is dominated by shades of blue and grey.

Обзор



Обзорная информация этого раздела позволит Вам сориентироваться в многообразии клавиш, переключателей и индикаторов. Кроме того, она поможет Вам быстро освоить основные принципы управления различными системами.

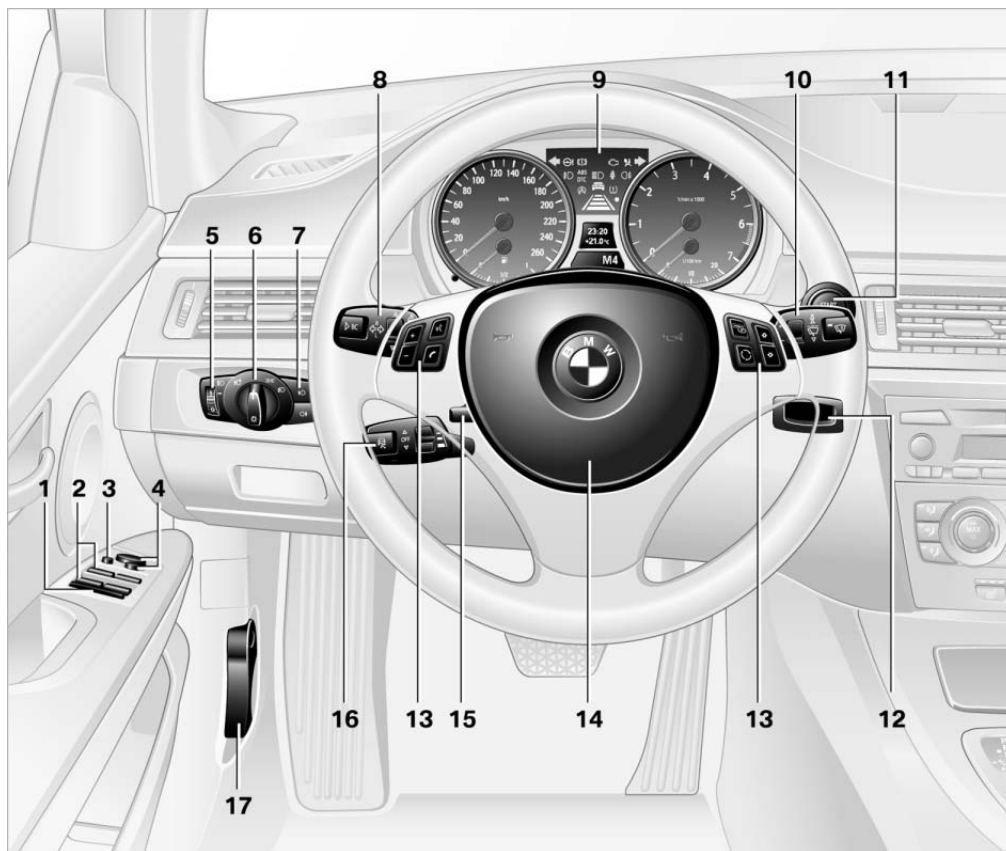

Место водителя

В зоне рулевого колеса: органы управления и индикации



MM03917CMA

- 1  Защитный выключатель задних стеклоподъемников* 24
- 2  Открывание и закрывание окон 23
- 3 Складывание и разведение зеркал* 31
- 4 Регулировка наружных зеркал, автоматическая установка зеркала в положение для припарковывания* 31
- 5  Регулировка угла наклона фар* 66

- 6  Стояночные огни 65
-  Ближний свет 65
-  Автоматическое управление включением света фар* 65

7  Противотуманные фары* 67

 Задние противотуманные фонари* 67

8  Указатели поворота 40

 Дальний свет, прерывистый световой сигнал 66

 Парковочные огни* 66

BC Бортовой компьютер 52

 Настройки и информация 53

 Подсветка комбинации приборов 67

9 Комбинация приборов 10

10  Стеклоочистители 40

 Датчик интенсивности дождя* 41

11  Пуск/выключение двигателя и включение/выключение зажигания 36



12 Замок зажигания 36

13 Клавиши* на рулевом колесе

 Телефон*:
▷ кратковременное нажатие: ответить на звонок, дать отбой, приступить к набору номера*
▷ продолжительное нажатие: повторный набор

 Громкость

 Включение и выключение системы голосового управления*

 Смена радиостанции
Выбор трека на диске
 Перелистывание телефонного справочника

 Следующая аудиосистема

 Режим рециркуляции 70

14 Звуковой сигнал, вся поверхность

15 Регулировка положения рулевого колеса 32

16  Система поддержания заданной скорости*
при 4-цилиндровом двигателе 42
при 6-цилиндровом двигателе 43

 Активный круиз-контроль* 45

17 Отпирание капота 101

Комбинация приборов

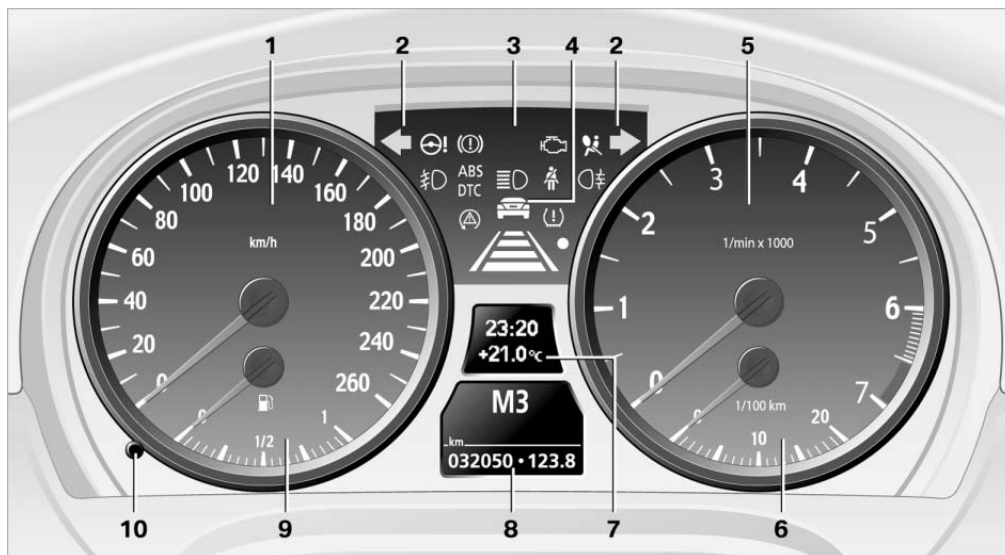

MM037633MA

- | | |
|--|---|
| <p>1 Спидометр</p> <p>2 Контрольные лампы указателей поворота</p> <p>3 Контрольные и сигнальные лампы 11</p> <p>4 Индикатор активного круиз-контроля* 45</p> <p>5 Тахометр 51</p> <p>6 Энергоконтроль 52</p> <p>7 Дисплей для показа</p> <ul style="list-style-type: none"> ▷ часов 51 ▷ температуры наружного воздуха 51 ▷ контрольных и сигнальных ламп 56 | <p>8 Дисплей для</p> <ul style="list-style-type: none"> ▷ индикации положения АКПП* 38 ▷ бортового компьютера 52 ▷ даты и остаточного пробега до очередного ТО 54 ▷ счетчиков общего и разового пробега 51 ▷ инициализации индикатора повреждения шин 61 ▷ проверки уровня масла в двигателе* 102 ▷ настройки и информации 53 <p>9 Указатель уровня топлива 52</p> <p>10 Обнуление счетчика разового пробега 51</p> |
|--|---|

Контрольные и сигнальные лампы

Принцип действия



Контрольные и сигнальные лампы загораются отдельно и в различных комбинациях в секторе **1** и на дисплее **2**.

У некоторых ламп при включении зажигания или при пуске двигателя проверяется работоспособность – они загораются и снова гаснут.

Действия при неисправности

На странице 119 Вы найдете перечень всех сигнальных и контрольных ламп с объяснением причин их загорания и необходимых действий.

Центральная консоль: органы управления и индикации



AMC03116C1MA

- 1 Микрофон телефона*
- 2 Экстренный вызов*
- 3 Лампы для чтения 68
- 4 Стекланный люк*, с электроприводом 24
- 5 Освещение салона 67
- 6 Контрольная/сигнальная лампа НПБ переднего пассажира* 34
- 7 Микрофон системы голосового управления*
- 8 Аварийная световая сигнализация
- 9 Система динамической регулировки тяги (DTC) 59
- 10 Центральный замок 19
- 11 Кондиционер или автоматический климат-контроль*



Распределение потоков воздуха при работающем кондиционере 70



Подача воздуха на лобовое стекло* 72



Подача воздуха в область груди* 72



Подача воздуха в пространство для ног* 72

AUTO

Автоматическая регулировка интенсивности подачи и распределения потоков воздуха* 73



Кондиционер* 73



Автоматическая система контроля загрязненности наружного воздуха (AUC)* 73



Режим рециркуляции воздуха 70, 73

MAX

Максимальное охлаждение* 72

REST

Режим использования остаточного тепла* 73



Интенсивность подачи воздуха 70, 73



Оттаивание стекол* 73



Обогрев заднего стекла 70, 73

12



Обогрев сидений* 29



Сигнализация аварийного сближения при парковке (PDC)* 58



Солнцезащитная штора* 78





Управление

Сведения из этого раздела позволят Вам уверенно управлять автомобилем. Здесь описываются все элементы комплектации, которые служат как для самого вождения, так и для обеспечения безопасности и комфорта при движении.

Открытие и закрытие

Комплект ключей



- 1 Электронный ключ представляет собой пульт дистанционного управления (ДУ), в который встроен механический ключ. В пульте ДУ имеется долговечный аккумулятор, который автоматически подзаряжается, когда электронный ключ находится в замке зажигания. Для подзарядки аккумуляторов пользуйтесь каждым из ключей хотя бы раз в полгода. Когда Вы отпираете автомобиль, в нем восстанавливаются настройки различных систем, записанные в память используемого ключа, см. Персональный профиль на следующей странице. В электронный ключ также записывается информация о необходимых работах по техническому обслуживанию автомобиля, см. „Запись сервисных данных в электронный ключ“ на странице 106.
- 2 Запасной ключ храните в надежном месте, например в кошельке. Этот ключ не предназначен для постоянного использования.
- 3 Адаптер предназначен для установки запасного ключа. Его можно закрепить на внутренней стороне крышки перчаточного ящика, слева. Подробнее о пользовании адаптером см. в разделе „Адаптер для запасного ключа“.

Встроенный механический ключ и запасной ключ

С помощью встроенного механического и запасного ключей Вы можете:

- ▷ одновременно запереть все двери, лючок топливного бака и крышку багажника, см. страницу 18;
- ▷ отпереть/запереть перчаточный ящик, см. страницу 78;
- ▷ отпереть/запереть дверь водителя, например, при неисправности электрооборудования, см. страницу 18;
- ▷ отключить/включить НПБ переднего пассажира*, см. страницу 33;
- ▷ отпереть/запереть крышку багажника, см. страницу 19.

Вынимание ключа

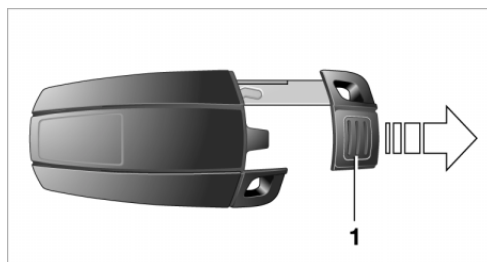

Чтобы вынуть ключ, нажмите кнопку 1.

Адаптер для запасного ключа

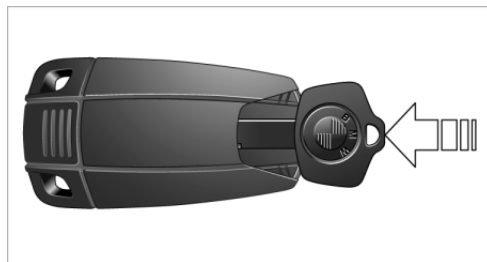

Адаптер позволяет включить положение „Радио“ и завести двигатель с помощью запасного ключа.

Для этого вставьте запасной ключ в адаптер.

Дополнительные ключи

Дополнительные ключи и дубликаты утерянных ключей можно заказать на СТОА BMW.

Персональный профиль

Ряд функций автомобиля можно настроить индивидуально. „Персональный профиль“ позволяет без всякого участия с Вашей стороны записать большинство таких настроек в память используемого электронного ключа. При отпирании автомобиля происходит идентификация используемого ключа и все программируемые системы и функции приводятся в состояние, соответствующее записанным в память этого ключа настройкам.

Если автомобилем пользуется несколько человек, то каждый из них может быстро привести его в удобное для себя состояние с помощью собственного электронного ключа.

Персональный профиль можно запрограммировать для трех человек. Важно только, чтобы каждый из них имел свой собственный электронный ключ.

Настройки персонального профиля

Более подробную информацию о настройках Вы найдете на указанных страницах.

- ▷ Автоматическая установка сиденья водителя и наружных зеркал заднего вида в удобное положение после отпирания автомобиля*, см. страницу 31
- ▷ 12- или 24-часовой режим часов, см. страницу 54
- ▷ Формат представления даты, см. страницу 54
- ▷ Единицы измерения расхода, пробега и температуры, см. страницу 54
- ▷ Автоматический климат-контроль*: программа AUTO, кондиционер, включение и выключение автоматической системы контроля загрязненности наружного воздуха, температура, интенсивность подачи и распределение потоков воздуха – см. начиная со страницы 72
- ▷ Громкость аудиоаппаратуры, см. отдельное руководство по эксплуатации
- ▷ Регулировка громкости в зависимости от скорости, см. отдельное руководство по эксплуатации

Центральный замок

Принцип действия

Центральный замок срабатывает при закрытой двери водителя.

Одновременно отпираются или запираются:

- ▷ двери;
- ▷ крышка багажника;
- ▷ лючок топливного бака.

Приведение в действие снаружи

- ▷ Снаружи замок можно привести в действие с помощью пульта дистанционного управления;
- ▷ поворотом ключа в замке двери;
- ▷ при наличии функции комфортного доступа* – с помощью ручек дверей водителя и переднего пассажира.

При управлении снаружи одновременно с замками в действие приводится охранная система. Она не дает отпереть двери с помощью кнопок блокировки и дверных ручек. При управлении центральным замком с помощью пульта ДУ дополнительно включается и выключается свет в салоне и подсветка пространства перед дверями*. Система сигнализации* включается и выключается параллельно с замком. Подробную информацию о сигнализации* см. на странице 20.

Приведение в действие изнутри

Изнутри замок приводится в действие клавишей, см. страницу 19.

В случае серьезной аварии центральный замок автоматически разблокируется. Одновременно с этим включается аварийная световая сигнализация и свет в салоне.

Открытие и закрытие: снаружи

С помощью дистанционного управления

 Не доверяйте основные ключи от автомобиля посторонним лицам. Если нужно оставить ключи, например, служащему гостиницы, вручите ему запасной ключ. ◀

! Оставшиеся в автомобиле люди или животные могут запереть двери изнутри. Поэтому, покидая автомобиль, всегда берите ключи с собой. ◀

Отпирание

Нажмите кнопку .

Включается свет в салоне и подсветка пространства перед дверями*.

▷ В некоторых экспортных исполнениях эта кнопка нажимается дважды: при первом нажатии отпирается дверь водителя, и только при втором нажатии – все остальные замки. ◀

Комфортное открывание

Нажмите и удерживайте кнопку . Открываются окна и люк*.

Запирание

Нажмите кнопку  LOCK.

! Не запирайте автомобиль снаружи, если в салоне остались люди, потому что они не смогут отпереть его изнутри. ◀

Комфортное закрытие

Нажмите и удерживайте кнопку  LOCK. Окна и люк* закрываются. Наружные зеркала заднего вида автоматически сводятся*.

! При закрытии следите за тем, чтобы никого не прищемило. При отпускании кнопки процесс закрытия сразу прекращается. ◀

Включение освещения салона

При запертом автомобиле нажмите кнопку  LOCK. С помощью этой функции Вы сможете быстро найти свой автомобиль, например, в подземном гараже.

Отпирание крышки багажника

Удерживайте кнопку  нажатой примерно 1 секунду.

Крышка багажника приоткрывается, независимо от того, была она заперта или нет.

▷ При открывании крышки багажника следите, чтобы на ее пути не было препятствий.

Если крышка багажника была до этого заперта, то после закрывания она снова запирается.

Перед поездкой и после нее проверяйте, не была ли крышка багажника случайно отперта. ◀

Помехи

Радиоволны могут создавать помехи работе дистанционного управления. В этом случае Вы можете отпереть или запереть автомобиль, вставив механический ключ в замок двери.

Если с помощью пульта ДУ замки не запираются, то это значит, что аккумулятор в пульте разряжен. Подзарядите аккумулятор пульта, вставив этот электронный ключ в замок зажигания на время довольно продолжительной поездки, см. страницу 16.

С замка двери

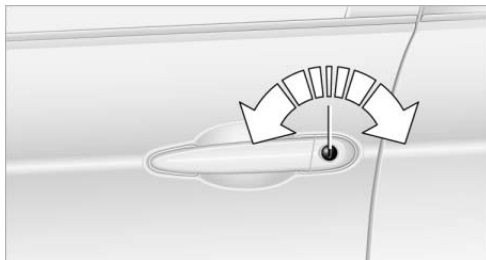

! Не запирайте автомобиль снаружи, если в салоне остались люди, потому что они не смогут отпереть его изнутри. ◀

▷ При некоторых экспортных исполнениях отпирание автомобиля через дверной замок приводит к срабатыванию сигнализации*.

Чтобы выключить сигнал тревоги, отпирите автомобиль с помощью пульта ДУ, см. страницу 18, или вставьте электронный ключ до упора в замок зажигания. ◀

Подробную информацию о сигнализации см. на странице 20.

Комфортный режим управления*

Через замок двери можно управлять также электрическими стеклоподъемниками, люком* и функцией сведения и разведения наружных зеркал*.

Для этого удерживайте ключ в замке двери в положении „Запереть“ или „Отпереть“.

 При закрывании следите за тем, чтобы никого не прищемило. При отпускании ключа все приводы останавливаются. ◀

Ручное управление

При неисправности электрооборудования дверь водителя можно отпереть или запереть, вставив в замок двери механический или запасной ключ и повернув его до соответствующего крайнего положения.

Открытие и закрытие: из салона

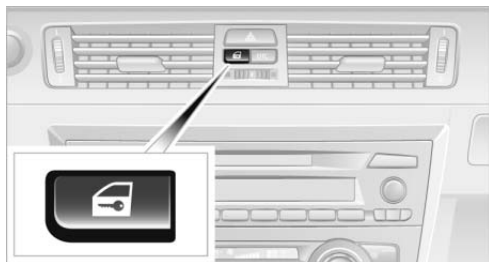

Эта клавиша позволяет при закрытых передних дверях отпереть и запереть двери и крышку багажника. При этом охранная система не включается и лючок топливного бака не запирается*.

Отпирание и открытие

- ▶ Отоприте все двери клавишей центрального замка и откройте нужную дверь, потянув за ее ручку над подлокотником.
- ▶ Или дважды потяните за ручку двери: сначала дверь отперется, а затем откроется.

Запирание

- ▶ Запирите все двери с помощью клавиши центрального замка или
- ▶ утопите кнопку блокировки одной из дверей. Чтобы случайно не перекрыть водителю доступ в автомобиль, у открытой двери водителя кнопка блокировки не утапливается.

 Оставшиеся в автомобиле люди или животные могут запереть двери изнутри. Поэтому, покидая автомобиль, всегда берите ключи с собой. ◀

Крышка багажника

 При открывании крышки багажника следите, чтобы на ее пути не было препятствий. ◀

Открытие снаружи



Нажмите на клавишу, см. стрелку, или в течение примерно 1 секунды удерживайте нажатой кнопку  на пульте ДУ. Крышка багажника приоткроется, и ее можно будет поднять вверх.

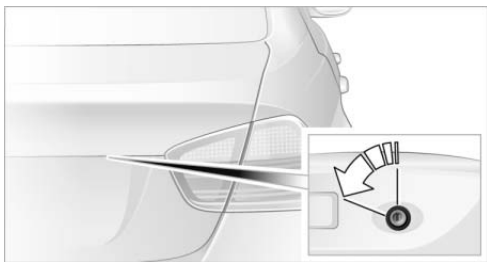

Встроенный в пульт ДУ механический ключ и запасной ключ, см. страницу 16, подходят к замку крышки багажника.

Ручное открывание

Вставьте в замок крышки багажника механический или запасной ключ и поверните его до упора против часовой стрелки (влево): крышка багажника откроется.

▶ Если автомобиль поставлен на сигнализацию, то при открывании крышки багажника ключом срабатывает сигнал тревоги. Выключение сигнала тревоги: см. страницу 20. ◀

Закрытие



С внутренней стороны крышки багажника есть ручки, которые облегчают ее притягивание.

⚠ Во избежание травмирования при закрывании крышки багажника убедитесь в отсутствии на ее пути препятствий. ◀

Сигнализация*

Принцип действия

Сигнализация реагирует на:

- ▶ открытие дверей салона, капота или крышки багажника;
- ▶ движение в салоне автомобиля (Система охраны салона, см. ниже);

- ▶ изменение крена автомобиля, например, при попытке кражи колеса или буксировки;
- ▶ прерывание питания от аккумулятора.

Сигнализация реагирует на несанкционированные действия по-разному, в зависимости от экспортного исполнения автомобиля, а именно:

- ▶ в течение 30 секунд звучит сигнал тревоги;
- ▶ примерно на 5 минут включается аварийная световая сигнализация*.

Постановка на сигнализацию и снятие с сигнализации

Постановка на сигнализацию и снятие с нее происходят одновременно с запираем и отпиранием автомобиля путем поворота ключа в замке двери или с помощью дистанционного управления.

Крышку багажника можно открыть и после постановки автомобиля на сигнализацию, нажав на пульте дистанционного управления кнопку , см. страницу 18. После того как крышка багажника будет закрыта, она заперется и сигнализация снова возьмет ее под охрану.

▶ При некоторых экспортных исполнениях отпирание автомобиля через дверной замок приводит к срабатыванию сигнализации. ◀

Выключение сигнала тревоги

- ▶ Отоприте автомобиль с помощью ДУ, см. страницу 18, или
- ▶ вставьте электронный ключ до упора в замок зажигания.

Сигналы контрольной лампы



- ▶ Контрольная лампа под зеркалом заднего вида в салоне мигает в режиме редких вспышек: автомобиль находится под охраной сигнализации.

- ▷ Контрольная лампа мигает после запира- ния автомобиля: неплотно закрыты двери салона, капот или крышка багаж- ника. Даже если не принять никаких мер, сигнализация возьмет под охрану оста- льяные объекты автомобиля, и через 10 секунд контрольная лампа перейдет в режим редких вспышек. Однако систе- ма охраны салона останется выключен- ной.
- ▷ Контрольная лампа гаснет после отпира- ния автомобиля: автомобиль никто не тревожил в Ваше отсутствие.
- ▷ После отпирания автомобиля контроль- ная лампа мигает до тех пор, пока в за- мок зажигания не будет вставлен ключ, но не более 5 минут: в Ваше отсутствие автомобилем интересовались посторон- ние.

Охранный датчик крена и система охраны салона

Охранный датчик крена

Датчик следит за наклоном кузова автомо- била. Сигнализация реагирует, например, на попытку кражи колеса или буксировки автомобиля.

Система охраны салона

Надежная работа системы возможна только при закрытых окнах и люке.

Предотвращение ложного срабатывания сигнализации

Охранный датчик крена и систему охраны са- лона можно отключить (только вместе). Это предотвращает ложное срабатывание сигна- лизации, например, в следующих случаях:

- ▷ автомобиль находится в двухъярусном гараже;
- ▷ автомобиль перевозится по железной дороге;
- ▷ в автомобиле пришлось оставить животное.

Выключение охранного датчика крена и системы охраны салона

Два раза подряд нажмите на пульте ДУ кнопку  LOCK.

Контрольная лампа загорается на 2 секунды, а затем переходит в режим редких вспышек. Охранный датчик крена и система охраны салона остаются выключенными до сле- дующего отпирания/запирания автомобиля.

Комфортный доступ*

При наличии этой функции Вы можете по- лучить доступ к управлению автомобилем, не доставая ключ из кармана. Достаточно лишь иметь его при себе. Электронный ключ автоматически опознается, когда он нахо- дится в непосредственной близости от авто- мобиля или внутри него.

Функция комфортного доступа позволяет:

- ▷ отпереть и запереть автомобиль;
- ▷ отдельно отпереть крышку багажника;
- ▷ завести двигатель;
- ▷ закрыть автомобиль в комфортном режиме.

Необходимое для работы условие

- ▷ Автомобиль и багажная дверь за- пираются только в том случае, если электронный ключ находится снаружи.
- ▷ Очередной цикл отпирания/запирания возможен только спустя примерно 2 се- кунды.
- ▷ Двигатель заводится только тогда, когда электронный ключ находится внутри ав- томобиля.

Отличия от обычного дистанционного управления

В целом функция комфортного доступа лишь дублирует функции кнопки пульта дистанционного управления. Поэтому озна- комьтесь сначала с правилами открывания и закрывания, приведенными начиная со страницы 16.

Ниже описываются особенности, которые нужно учитывать при использовании функции комфортного доступа.

При отпирании

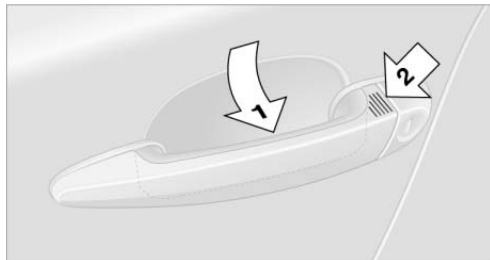

Ладонь должна охватывать ручку двери водителя или переднего пассажира полностью, см. стрелку 1. Это действие соответствует нажатию кнопки .

При обнаружении электронного ключа внутри автомобиля происходит разблокировка рулевого управления, см. страницу 36.

При запирании

Примерно на 1 секунду приложите палец в точке, отмеченной стрелкой 2. Это действие соответствует нажатию кнопки  LOCK.

Чтобы одновременно закрыть окна и люк (комфортное закрытие), держите палец на точке 2.

При отпирании только крышки багажника

Нажмите на клавишу с наружной стороны крышки багажника. Это действие соответствует нажатию кнопки .

 Если после запирания крышки внутри багажника обнаруживается забытый там электронный ключ, то крышка багажника снова немного приоткрывается. При этом мигает аварийная световая сигнализация и раздается звуковой сигнал*.

Включение положения „Радио“

Нажмите на кнопку „Старт/Стоп“: включается положение „Радио“, см. страницу 36.

 При этом не нажимайте на педали тормоза и сцепления, иначе Вы заведете двигатель. ◀

Пуск двигателя

Когда электронный ключ находится в салоне автомобиля, Вы можете завести двигатель или включить зажигание, не вставляя ключ в замок зажигания, см. страницу 36.

Выключение двигателя автомобиля с АКПП

С помощью кнопки „Старт/Стоп“ двигатель можно выключить только тогда, когда рычаг селектора находится в положении P, см. страницу 38.

Чтобы можно было выключить двигатель при рычаге селектора в положении N, электронный ключ должен быть вставлен в замок.

Перед заездом на автоматическую мойку (автомобиль с АКПП)

1. Вставьте электронный ключ в замок зажигания.
2. Нажмите на педаль тормоза.
3. Установите рычаг селектора в положение N.
4. Выключите двигатель.

При этом положении автомобиль не застрахован от скатывания.

Помехи

Радиоволны могут создавать помехи работе функции комфортного доступа. В этом случае Вы можете открыть или закрыть автомобиль, нажав соответствующие клавиши на пульте дистанционного управления или повернув ключ в замке двери. Чтобы затем завести двигатель, вставьте электронный ключ в замок зажигания.

Сигнальные лампы



Сигнальная лампа в комбинации приборов загорается при попытке завести двигатель: запуск двигателя невозможен. Электронный ключ не обнаружен в салоне автомобиля или неисправен. Убедитесь, что ключ находится внутри автомобиля. При подозрении на неисправность проверьте ключ на СТОА BMW. Попробуйте вставить в замок зажигания другой ключ.



Сигнальная лампа в комбинации приборов горит при работающем двигателе: система больше не обнаруживает электронный ключ в салоне автомобиля. После выключения двигателя его повторный запуск возможен только в течение 10 секунд.



Контрольная лампа в комбинации приборов горит: замените в электронном ключе батарейку.

Замена батарейки

В пульте дистанционного управления с функцией комфортного доступа находится батарейка, которую время от времени необходимо заменять.

1. Выньте из пульта дистанционного управления встроенный ключ, см. страницу 16.



2. Снимите крышку.
3. Вставьте новую батарейку плюсовым полюсом вверх.
4. Закройте крышку.



Использованную батарейку сдайте на приемный пункт или на СТОА BMW. ◀

Окна



Закрывая окна, контролируйте этот процесс от начала до конца – опасность травмирования!

Выходя из автомобиля, всегда берите с собой ключи и закрывайте двери. Тогда, например, дети не смогут управлять стеклоподъемниками, что уберезет их от случайных травм. ◀

Открытие и закрытие

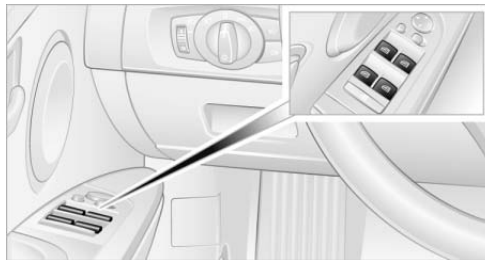

- ▷ Нажмите переключатель до точки срабатывания: стекло опускается до тех пор, пока Вы не отпустите переключатель.
- ▷ Нажмите переключатель с переходом за точку срабатывания: стекло опускается автоматически. Повторное нажатие переключателя останавливает процесс открывания.

Закрывается окно аналогичным образом. Для этого потяните за переключатель.

В задних подлокотниках имеются отдельные переключатели для управления задними стеклоподъемниками.

После выключения зажигания

Возможность управления стеклоподъемниками сохраняется:

- ▷ при включенном положении „Радио“ – около 15 минут;
- ▷ когда электронный ключ вынут из замка зажигания или когда зажигание и положение „Радио“ выключены – около 1 минуты.

О комфортном управлении через пульт дистанционного управления или замок двери см. на странице 18 или 19. О комфортном закрытии при наличии функции комфортного доступа см. в разделе „При запираении“ на странице 22.



Выходя из автомобиля, всегда берите с собой ключи. Тогда, например, дети не смогут управлять стеклоподъемниками, что уберезет их от случайных травм. ◀

Травмозащитная функция

Если при закрытии окна усилие электропривода превысит определенное значение, процесс закрытия сразу прекратится и стекло немного опустится вниз.

⚠ В любом случае следите за тем, чтобы на пути стекол не было препятствий, потому что в редких случаях (например, если на пути стекла окажется тонкий предмет) травмозащитная функция может не сработать.

Если при закрытии окна переключатель удерживается в положении за точкой срабатывания, то действие защитной функции ограничено. В этом случае, натолкнувшись на препятствие, окно приоткрывается всего на несколько миллиметров.

Если в течение 4 секунд снова потянуть переключатель с переходом за точку срабатывания и затем удерживать его в этом положении, то травмозащитная функция выключится. ◀

Защитный выключатель



С помощью этого выключателя можно воспрепятствовать открыванию и закрыванию задних окон с помощью переключателей стеклоподъемников в задней части салона (например, детьми). Когда эта предохранительная функция включена, в выключателе горит контрольная лампа.

⚠ При перевозке детей отключайте задние стеклоподъемники с помощью защитного выключателя. Это позволит уберечь их от травм. ◀

Аксессуары на окнах

После установки на окне в пределах хода стекла различных аксессуаров, например антенны для мобильного телефона, зажимаемой между стеклом и рамой окна, необходимо выполнить инициализацию электрического стеклоподъемника и таким образом адаптировать его к новым условиям. Для этого обратитесь на СТОА BMW.

Стекланный люк* с электроприводом

⚠ Закрывая люк, контролируйте этот процесс от начала до конца: существует опасность травмирования!

Выходя из автомобиля, всегда берите с собой ключи и закрывайте двери. Тогда, например, дети не смогут управлять люком, что уберезет их от случайных травм. ◀

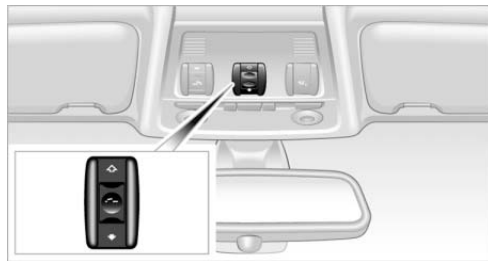

Приподнимание крышки

Нажмите на переключатель.

- ▷ Если крышка люка была закрыта, то она приподнимается, а ее сдвижная панель немного отодвигается.
- ▷ Если крышка была открыта, то она автоматически устанавливается в приподнятое положение. Сдвижная панель остается полностью открытой.

⚠ Не пытайтесь принудительно закрывать сдвижную панель при поднятой крышке люка, так как это может привести к повреждению механизма. ◀

Открытие и закрытие

- ▷ Сдвиньте переключатель назад до точки срабатывания. Крышка люка и сдвижная панель открываются, пока вы удерживаете переключатель в этом положении.
- ▷ Сдвиньте переключатель назад с переходом за точку срабатывания. Крышка люка и сдвижная панель открываются автоматически. Повторное нажатие переключателя останавливает процесс открывания.

Закрывается люк аналогичным образом, но только переключатель нужно сдвинуть вперед. Сдвижная панель остается открытой, и ее нужно закрыть рукой.

О комфортном управлении через пульт дистанционного управления или замок двери см. на странице 18 или 19. О комфортном закрывании при наличии функции комфортного доступа, см. При запираении на странице 22.

После выключения зажигания

Возможность управления люком сохраняется:

- ▷ при включенном положении „Радио“ – около 15 минут;
- ▷ когда электронный ключ вынут из замка зажигания или когда зажигание и положение „Радио“ выключены – около 1 минуты.

Травмозащитная функция

Если в процессе закрывания крышка люка, пройдя половину пути, натолкнется на препятствие, то она остановится и приоткроется. То же самое происходит при закрывании крышки из приподнятого положения.

 В любом случае следите за тем, чтобы на пути крышки люка не было препятствий, потому что в редких случаях (например, если на пути крышки окажется тонкий предмет) травмозащитная функция может не сработать.

Если нажать переключатель с переходом за точку срабатывания и удерживать его в этом положении, то травмозащитная функция выключится. ◀

После перерыва в электроснабжении

После перерыва в электроснабжении стеклянный люк может перестать реагировать на нажатие клавиш. В таком случае систему необходимо инициализировать. Для этого обратитесь на СТОА BMW.

Открытие и закрытие вручную

При неисправности электрооборудования люк можно привести в действие вручную:

1. С помощью отвертки из комплекта шоферского инструмента, см. страницу 108, подцепите за передний край и открепите накладку ламп освещения салона.

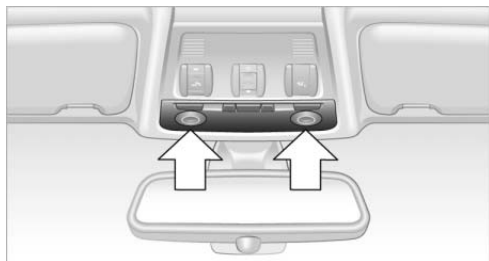

2. С обеих сторон отожмите защелки, вставив отвертку в соответствующую выемку.



3. Снимите крышку.
4. Возьмите торцевой шестигранный ключ из комплекта шоферского инструмента, см. страницу 108, и вставьте его в специально предусмотренное отверстие. Переместите крышку люка в необходимом направлении, вращая ключ.



5. Закрепите на крышке накладку ламп освещения салона и установите крышку на место.

Регулировка

Правильная посадка на сиденье

Чтобы при поездке Ваши мышцы не напрягались и не уставали, очень важно принять правильную позу на сиденье. От правильной позы во многом зависит защитное действие подголовников, ремней и подушек безопасности при аварии. Чтобы не допустить снижения эффективности систем безопасности, следуйте приведенным ниже рекомендациям. Дополнительные указания по перевозке детей см. на странице 33.

Надувные подушки безопасности

 Располагайтесь на сиденье так, чтобы до подушек безопасности оставалось достаточное расстояние. Держите рулевое колесо только за обод, в точках, соответствующих трем и девяти часам на циферблате. Этим Вы уберете кисти рук и предплечья в случае срабатывания подушки безопасности.

Пространство между сидящим и его подушками безопасности должно оставаться свободным (здесь не должно быть ни людей, ни животных, ни предметов). Не используйте крышку фронтальной подушки безопасности переднего пассажира в качестве полки. Следите, чтобы пассажир на переднем сиденье не упирался ногами в панель приборов. Иначе при срабатывании фронтальной подушки безопасности он может получить травму конечностей. ◀

Даже при соблюдении всех указаний в некоторых случаях подушки безопасности способны нанести травмы. Шум срабатывания подушек безопасности может оглушить чутко реагирующих людей. Некоторое снижение слуха является, как правило, временным явлением.

О местонахождении надувных подушек безопасности и другие указания см. на странице 63.

Подголовники

Правильно отрегулированный подголовник снижает риск травмирования шейного отдела позвоночника в случае аварии.

 Отрегулируйте подголовник так, чтобы его середина находилась примерно на уровне ушей. ◀

Ремень безопасности

Перед началом любой поездки все сидящие в автомобиле должны пристегнуть свои ремни безопасности. Надувные подушки безопасности только дополняют ремни, повышая общий уровень защиты, но не заменяют их.

 Одним ремнем безопасности должен пристегиваться только один человек. Запрещается перевозить детей, даже грудных, на коленях.

Беременные женщины тоже должны пристегиваться ремнем безопасности, но при этом особое внимание уделять тому, чтобы поясная лямка охватывала верхнюю часть бедер, а не давила на живот.

Ни в коем случае не допускать, чтобы ремень охватывал шею, был пережат или терся об острые кромки. Лента ремня должна как можно плотнее, без перекручивания и с хорошим натягом прилегать к телу, охватывая плечо и верхнюю часть бедер, иначе при лобовом столкновении поясная лямка может соскользнуть по бедрам, что чревато травмами в паху. Следите, чтобы под ремнем не оказалось твердых или бьющихся предметов. Старайтесь не надевать толстую одежду и время от времени подтягивайте ремень в области груди. ◀

Ремни безопасности: см. страницу 30.

Сиденья

Меры предосторожности

 Не регулируйте сиденье водителя на ходу. Неожиданное смещение сиденья может привести к потере контроля над автомобилем и стать причиной аварии. Не разрешайте пассажиру на переднем сиденье ездить с сильно откинутой назад спинкой и не делайте этого сами, иначе при аварии вы рискуете соскользнуть под ремень безопасности. ◀

Соблюдайте указания, касающиеся регулировки высоты подголовников

(страница 28) и поврежденных ремней безопасности (страница 30).

Регулировка сидений

! Чтобы не подвергать себя опасности, соблюдайте указания по регулировке на странице 26. ◀

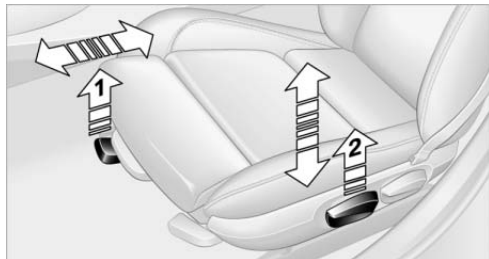

Продольная регулировка сиденья

Потяните за рычажок **1** и передвиньте сиденье в удобное положение. Отпустив рычажок, слегка сдвиньте под собой сиденье вперед или назад, чтобы оно надежно застопорилось.

Регулировка сиденья по высоте

Потяните за рычажок **2** и опустите или приподнимите под собой сиденье.

Регулировка спинки сиденья

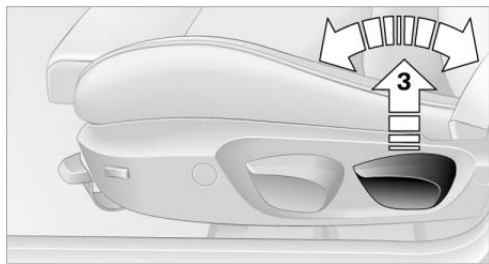

Потяните за рычажок **3** и отрегулируйте спинку, откинувшись на нее или подавшись вперед.

Регулировка поясничной опоры*



Контур спинки сиденья может изменяться и принимать очертания, позволяющие оптимально поддерживать изгиб (лордоз) поясничного отдела позвоночника.

Наличие опоры у верхней части таза и у позвоночника позволяет принять прямую и ненапряженную позу.

- ▷ Увеличение или уменьшение выпуклости контура спинки: стрелка вперед или назад.
- ▷ Увеличение выпуклости вверху или внизу: стрелка вверх или вниз.

Регулировка сидений с помощью электроприводов

! Чтобы не подвергать себя опасности, соблюдайте указания по регулировке (см. выше). ◀

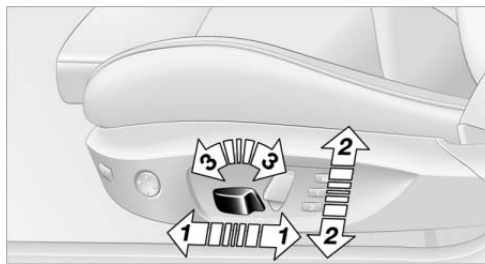

- 1 Продольная регулировка сиденья
- 2 Регулировка сиденья по высоте
- 3 Регулировка наклона подушки



4 Регулировка спинки

Подголовники регулируются вручную, см. „Подголовники“ ниже.

Спортивное сиденье*

У этого сиденья дополнительно регулируются подколennая опора, наклон подушки и ширина спинки.

Подколennая опора

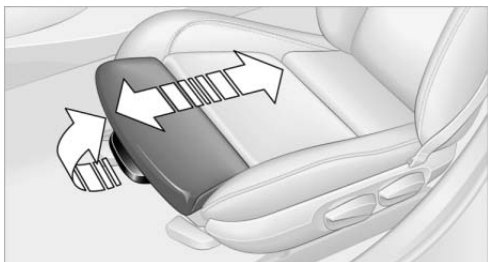

Потяните за рычажок и сдвиньте подколennую опору в удобное положение.

Наклон подушки сиденья

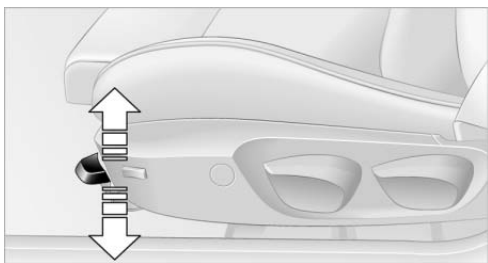

Потяните за рычажок и опустите или приподнимите под собой сиденье.

Ширина спинки сиденья



Регулируя ширину спинки сиденья, Вы можете усилить или ослабить боковую поддержку. Нажмите на переключатель рядом с передним или задним краем: ширина спинки сиденья уменьшится или увеличится.

Подголовники

Правильно отрегулированный подголовник снижает риск травмирования шейного отдела позвоночника в случае аварии.

 Отрегулируйте подголовник так, чтобы его середина находилась примерно на уровне ушей. ◀

Передние подголовники

Регулировка по высоте

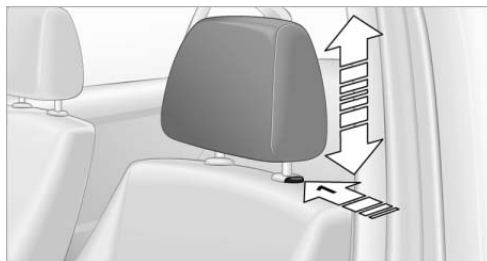

- ▷ Выше: вытяните подголовник.
- ▷ Ниже: нажмите кнопку, см. стрелку 1, и утопите подголовник.

Снятие

1. Вытяните подголовник вверх до упора.
2. Нажмите кнопку, см. стрелку 1, и снимите подголовник.

Задние подголовники

Регулировка по высоте

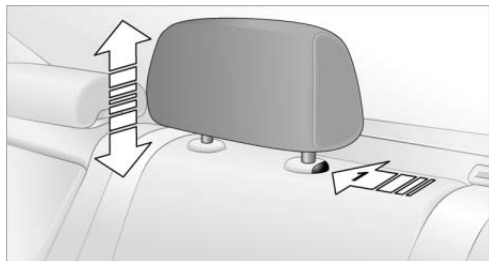

- ▷ Выше: вытяните подголовник.
- ▷ Ниже: нажмите кнопку, см. стрелку 1, и утопите подголовник.

Средний подголовник по высоте не регулируется.

Снятие

1. Вытяните подголовник вверх до упора.
2. Нажмите кнопку, см. стрелку 1, и снимите подголовник. Автомобили с люком для перевозки длинномерных предметов: вытягивая подголовник, отведите спинку сиденья немного вперед.

Складывание и раскладывание среднего подголовника

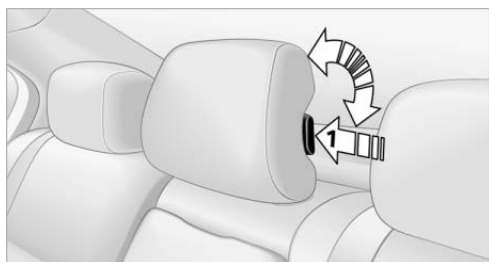

Чтобы поднять подголовник, потяните за него.

Чтобы опустить подголовник, нажмите кнопку, см. стрелку 1.

 Складывайте подголовники только тогда, когда на задних сиденьях нет пассажиров. Перед тем как посадить на задние сиденья людей, поднимите подголовники. ◀

Обогрев сидений*

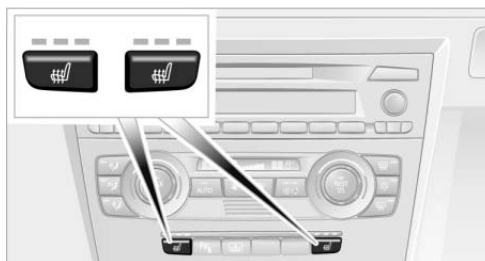

С каждым нажатием клавиши включается следующий температурный режим. При самой высокой температуре горят три светодиода.

Выключение: нажмите и удерживайте клавишу.

Если остановка длилась не более 15 минут, то при возобновлении движения автоматически включается прежний температурный режим обогрева сидений.

Память положения сиденья и зеркал*

Вы можете запрограммировать два различных положения для сиденья водителя и наружных зеркал.

Регулировки ширины спинки сиденья и положения поясничной опоры в памяти не сохраняются.

Программирование положений



1. Включите положение „Радио“ или зажигание, см. страницу 36.
2. Отрегулируйте положение сиденья и зеркал по своему желанию.

- Нажмите клавишу **M**.
В клавише загорается светодиод.
- Нажмите одну из клавиш памяти (1 или 2).
Светодиод гаснет.

Ручная установка в запрограммированное положение

 Не обращайтесь к функции памяти на ходу. Неожиданное смещение сиденья может привести к аварии. ◀

„Комфортная“ функция

- Отперев дверь водителя, откройте ее и включите положение „Радио“, см. страницу 36.
- Нажмите на нужную клавишу памяти (1 или 2).

Нажатие любой из клавиш регулировки сиденья или памяти тут же прерывает текущий процесс регулировки.

Безопасная функция

- Закройте дверь водителя и включите или выключите зажигание, см. страницу 36.
- Нажмите и удерживайте нужную Вам клавишу памяти (1 или 2) до тех пор, пока процесс регулировки не завершится.

Если клавиша **M** была нажата случайно, снова нажмите клавишу – светодиод погаснет.

Ремни безопасности

 Чтобы не подвергать себя опасности, соблюдайте указания по регулировке на странице 26. ◀

Перед началом любой поездки все сидящие в автомобиле должны пристегнуть свои ремни безопасности. Надувные подушки безопасности только дополняют ремни, повышая общий уровень защиты, но не заменяют их.

На задних сиденьях: замок ремня безопасности с надписью CENTRE предусмотрен исключительно для пассажира, занимающего место посередине.



MM077AD00A

Пристегивание

Замок ремня должен запереться со слышимым щелчком.

Если сиденье отрегулировано правильно, то верхняя точка крепления ремня подходит для взрослых людей любого роста, см. страницу 26.

Отстегивание

- Придержите ремень рукой.
- Нажмите красную кнопку на замке.
- Заправьте ремень во втягивающее устройство.

Напоминание о непристегнутых передних ремнях



Загорается контрольная лампа и раздается звуковой сигнал. Проверьте, хорошо ли пристегнуты ремни безопасности.

Предупреждающий сигнал подается, когда не пристегнут ремень безопасности водителя. Сигнал может также подаваться при скорости более 8 км/ч, если не пристегнут ремень безопасности переднего пассажира, если на его сиденье лежит тяжелый груз или сидящие впереди отстегнули свои ремни безопасности.

Поврежденные ремни безопасности

 После аварии или при повреждении необходимо заменить ремни безопасности, включая натяжители ремней и системы безопасности для детей, и проверить их крепление. Поручайте эти работы только СТОА BMW. ◀

Зеркала

Наружные зеркала заднего вида

Внешняя часть зеркала при некотором искажении обеспечивает больший обзор*, нежели его внутренняя часть. В результате увеличивается угол заднего обзора и уменьшается так называемая „мертвая“ зона.

! Зеркало на стороне пассажира имеет больший радиус кривизны, чем зеркало на стороне водителя. Отражающиеся в этом зеркале объекты в действительности находятся ближе, чем Вам кажется. Поэтому оно мало пригодно для оценки расстояния до движущихся позади транспортных средств. То же самое относится и к внешней части обоих зеркал. ◀

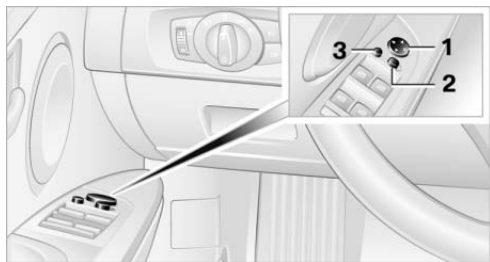

- 1 Регулировка
- 2 Переключатель выбора зеркала; выключатель автоматiki установки зеркала в положение для припарковывания*
- 3 Складывание и разведение зеркал*

Текущее положение наружных зеркал запоминается для используемого в данный момент электронного ключа*, см. Персональный профиль на странице 17.

Ручная регулировка

Положение зеркала можно отрегулировать и вручную, взявшись за края стекла.

Складывание и разведение зеркал*

Нажатиями на клавишу **3** Вы можете попеременно то складывать, то снова разводить зеркала при скорости движения автомобиля не более 20 км/ч. Это может пригодиться, например, на узких улицах или, когда нужно привести в исходное положение отведенные вручную зеркала.

! Во избежание повреждений перед заездом на автоматическую моечную линию сложите зеркала вручную или с помощью клавиши **3**, чтобы уменьшить габариты автомобиля. ◀

Автоматический обогрев*

При работающем двигателе или включенном зажигании обогрев обоих наружных зеркал включается автоматически.

Наклон вниз зеркала на стороне переднего пассажира* – автоматическая установка зеркала в положение для припарковывания

Включение функции

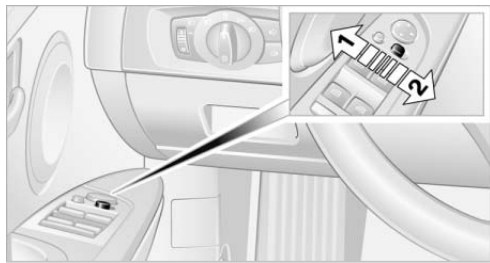

1. Сдвиньте переключатель в положение **1** (зеркало водителя).
2. Включите передачу заднего хода или положение R. Зеркало на стороне переднего пассажира немного наклоняется вниз. Благодаря этому, в поле зрения водителя попадает прилегающая к автомобилю территория, что позволяет видеть кромку бордюрного камня при припарковывании.

Выключение функции

Сдвиньте переключатель в положение **2** (зеркало переднего пассажира).

▷ При движении с прицепом эта автоматическая функция всегда выключена. ◀

Внутреннее зеркало заднего вида



Чтобы уменьшить слепящее действие света от фар движущихся позади транспортных средств, поверните ручку под зеркалом.

О зеркале с автоматическим затемнением см. на странице 87.

Рулевое колесо

Регулировка



В целях безопасности не регулируйте рулевое колесо на ходу. ◀

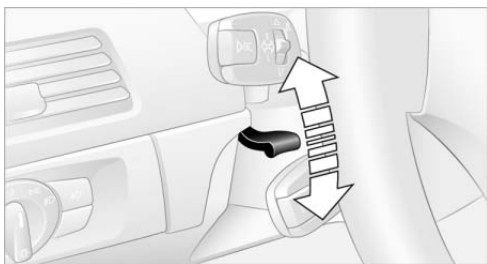

1. Опустите вниз рычажок.
2. Отрегулируйте продольное положение и наклон рулевого колеса.
3. Верните рычажок в исходное положение.

Электрическая блокировка рулевого управления

Рулевое колесо разблокируется и блокируется автоматически, когда электронный ключ вставляется в замок зажигания и вынимается из него, см. страницу 36.

Безопасная перевозка детей

Выбор правильного места для перевозки детей

 Не оставляйте детей в автомобиле без присмотра. Необдуманными действиями они могут подвергнуть опасности себя и других людей. ◀

Универсальные, рассчитанные на все возрастные группы детские системы безопасности можно устанавливать на крайних задних сиденьях и, в принципе, на сиденье переднего пассажира.

Дети должны сидеть сзади

 Детей в возрасте до 12 лет и ростом ниже 150 см разрешается перевозить только на крайних задних сиденьях с использованием подходящей системы безопасности. В противном случае значительно возрастает риск травмирования при аварии. ◀

В виде исключения – на сиденье переднего пассажира

 Если Вы вопреки рекомендациям все-таки решите установить детскую систему безопасности на сиденье переднего пассажира, не забудьте отключить (сделать неработоспособными) подушки безопасности на этой стороне. Сработавшая подушка может серьезно травмировать ребенка, даже при наличии детской системы безопасности. По данному вопросу Вас охотно проконсультируют на СТОА BMW. ◀

 Возможность отключения подушек безопасности переднего пассажира существует только при наличии соответствующего замка-выключателя. ◀

Высота сиденья

Прежде чем установить универсальную детскую систему безопасности на сиденье переднего пассажира, приведите сиденье в крайнее верхнее положение, чтобы ремень безопасности не создавал помех. Сиденье больше не опускайте.

Замок-выключатель* НПБ переднего пассажира



Фронтальную и боковую подушки безопасности переднего пассажира можно отключить и снова включить с помощью специального замка-выключателя. Он находится с торца панели приборов на стороне пассажира.

Отключить или снова включить эти подушки безопасности можно только на неподвижном автомобиле и при открытой двери переднего пассажира.

Отключение

1. Выньте из пульта дистанционного управления встроенный ключ, см. страницу 16.
2. Ключом (можно использовать также запасной ключ) поверните замок-выключатель в положение „OFF“ (ВЫКЛ).

Когда выключатель находится в этом положении, подушки безопасности переднего пассажира отключены. При этом подушки безопасности водителя сохраняют работоспособность.

 Когда детская система безопасности будет снята, снова включите подушки безопасности переднего пассажира, чтобы вернуть им работоспособность на случай аварии. ◀

Включение

Ключом (можно использовать также запасной ключ) поверните замок-выключатель в положение „ON“ (ВКЛ).

Надувные подушки безопасности переднего пассажира снова приведены в состояние работоспособности.

Контроль состояния



- ▷ Когда подушки безопасности переднего пассажира отключены, контрольная лампа горит непрерывно.
- ▷ Когда подушки безопасности переднего пассажира включены (работоспособны), контрольная лампа не горит.

Установка систем безопасности для детей

В зависимости от возрастной группы или весовой категории на СТОА BMW Вам предложат соответствующие детские системы безопасности.

⚠ Чтобы детские системы безопасности в полном объеме выполняли свои защитные функции, соблюдайте при их выборе, установке и эксплуатации инструкции, составленные изготовителем.

Если Вы попали в аварию, то обратитесь в сервисный центр по вопросу проверки (а при необходимости и замены) всех узлов и деталей детской системы безопасности и задействованного ремня безопасности. Поручайте эти работы только СТОА BMW. ◀

Крепление ISOFIX для детского сиденья

⚠ При установке детского сиденья системы ISOFIX соблюдайте руководство по эксплуатации и правила техники безопасности, составленные его изготовителем. ◀

Крепления в задних сиденьях (с люком для перевозки длинномера)

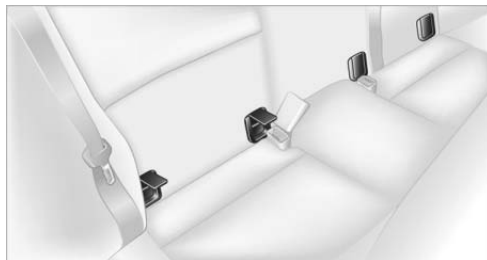

Крепления ISOFIX находятся под крышками. Откройте соответствующие крышки.

Крепления в задних сиденьях (без люка для перевозки длинномера)

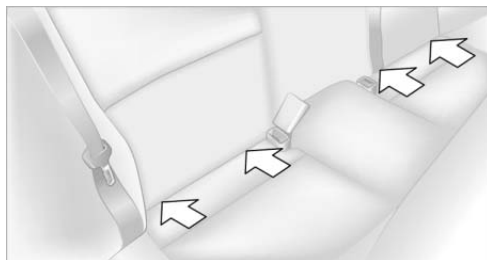

Крепления ISOFIX находятся в точках, показанных стрелками. Снаружи они не видны.

Крепления в сиденье переднего пассажира*

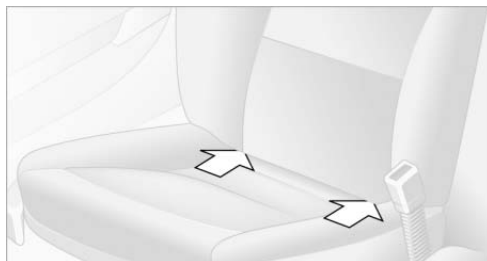

Крепления ISOFIX находятся в точках, показанных стрелками.

Безопасность во время движения

Блокировка открывания задних дверей изнутри

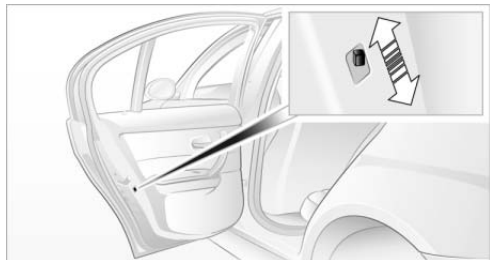

Сдвиньте вниз стопорные рычажки на задних дверях:

теперь соответствующую дверь можно открыть только снаружи.

Защитный выключатель задних стеклоподъемников

При перевозке детей на задних сиденьях отключите задние стеклоподъемники с помощью защитного выключателя, см. страницу 24.

Вождение

Замок зажигания



Вставьте электронный ключ до упора в замок зажигания.

- ▷ Включается положение „Радио“. Некоторые электрические потребители готовы к работе.
- ▷ Снимается блокировка рулевого колеса. При этом слышен характерный звук.

⚠ Перед тем как толкать или буксировать автомобиль, вставьте электронный ключ в замок зажигания, иначе рулевое колесо останется заблокированным. ◀

Вынимание электронного ключа из замка зажигания

Слегка надавите на ключ, и он будет вытолкнут из замка.

Одновременно:

- ▷ выключается зажигание, если оно до сих пор было включено;
- ▷ с характерным звуком блокируется рулевое колесо.

Автомобили с АКПП

Ключ можно вынуть из замка зажигания только тогда, когда рычаг селектора находится в положении P: функция Interlock.

Кнопка „Старт/Стоп“



Многократно нажимая на кнопку „Старт/Стоп“, вы сначала включаете положение „Радио“, затем зажигание, а затем выключаете их.

▷ При этом не нажимайте на педали тормоза и сцепления, иначе Вы заведете двигатель. ◀

Положение „Радио“

Некоторые электрические потребители готовы к работе. В комбинации приборов появляются показания времени и температуры наружного воздуха.

Положение „Радио“ выключается автоматически:

- ▷ сразу же после вынимания электронного ключа из замка зажигания;
- ▷ при наличии функции комфортного доступа* – после прикосновения пальцем к поверхности над дверным замком, см. „При запирании“ на странице 22.

Зажигание

Большинство контрольных и сигнальных ламп в секторе 1 комбинации приборов, см. страницу 11, загораются для проверки с разной продолжительностью.

Положение „Радио“ и зажигание выключены

Все контрольные и сигнальные лампы в комбинации приборов гаснут.

Пуск двигателя

 Не оставляйте двигатель работать в закрытых помещениях – вдыхание вредных для здоровья отработавших газов может привести к потере сознания и даже к летальному исходу. В состав отработавших газов входит ядовитый угарный газ. Он не имеет ни цвета, ни запаха, поэтому трудноразличим. Не оставляйте автомобиль с работающим двигателем без присмотра. В этом состоянии он становится потенциальным источником опасности.

Прежде чем выйти из автомобиля с работающим двигателем, переведите рычаг переключения передач в нейтральное положение (у АКПП – в положение Р) и затяните стояночный тормоз, чтобы автомобиль самопроизвольно не тронулся с места. ◀

При пуске двигателя не нажимайте педаль акселератора.

Не прогревайте двигатель на холостом ходу, а сразу начинайте движение при умеренных оборотах.

 Если Вы не собираетесь заводить двигатель, то не нажимайте на педали тормоза и сцепления. Когда Вы нажимаете на кнопку „Старт/Стоп“ и на педаль тормоза (при АКПП) или сцепления (при МКПП), двигатель сразу же запускается. ◀



Автомобили с МКПП

1. Затяните стояночный тормоз.
2. Нажмите на педаль сцепления.
3. Нажмите на кнопку „Старт/Стоп“.

Стартер автоматически включается на некоторое время и после пуска двигателя также автоматически выключается.

Автомобили с АКПП

1. Нажмите на педаль тормоза.
2. Включите положение Р или (при включенном зажигании) положение N.
3. Нажмите на кнопку „Старт/Стоп“.

Стартер автоматически включается на некоторое время и после пуска двигателя также автоматически выключается.

Пуск двигателя в тяжелых условиях

Держите педаль акселератора нажатой примерно до половины ее хода в следующих случаях:

- ▷ двигатель не завелся с первого раза (например, он слишком холодный или горячий);
- ▷ пуск двигателя производится при очень низких температурах (ниже -15°C) и на большой высоте (свыше 1000 м).

 Следует избегать многократных безрезультатных попыток запуска, так как при этом топливо сгорает не полностью, что может привести к перегреву и повреждению каталитического нейтрализатора. ◀

Автомобили с дизельными двигателями

При холодном двигателе и температурах ниже 0°C автоматический предпусковой разогрев может увеличить время запуска. В комбинации приборов загорается контрольная лампа предпускового разогрева.

Выключение двигателя

 Не вынимайте электронный ключ из замка, когда автомобиль находится в движении, иначе поворот рулевого колеса приведет к запиранию замка вала рулевой колонки.

Выходя из автомобиля, всегда берите электронный ключ с собой.

При парковке на дорогах с сильным уклоном затягивайте стояночный тормоз. ◀

Автомобили с МКПП

1. Затяните стояночный тормоз.
2. При неподвижном автомобиле нажмите кнопку „Старт/Стоп“.
3. Включите первую передачу или передачу заднего хода.

Автомобили с АКПП

1. Остановившись, включите положение Р.
2. Нажмите на кнопку „Старт/Стоп“.
3. Затяните стояночный тормоз.

Стояночный тормоз

Стояночный тормоз служит для удерживания припаркованного автомобиля от скатывания. Он воздействует на задние колеса.

Контрольная лампа

 Контрольная лампа горит (при трогании с места дополнительно раздается звуковой сигнал): стояночный тормоз затянут.

Постановка на стояночный тормоз

Рычаг тормоза фиксируется сам.

Снятие со стояночного тормоза

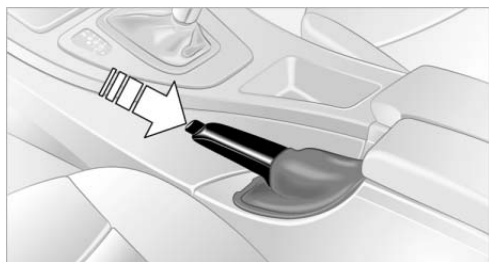

Потяните рычаг немного вверх, нажмите кнопку и опустите рычаг вниз.

 Если в порядке исключения Вам придется воспользоваться стояночным тормозом во время движения, то не затягивайте его чересчур сильно и постоянно держите нажатой кнопку на рычаге. Сильное затягивание стояночного тормоза может привести к блокировке задних колес и заносу автомобиля.

При затягивании стояночного тормоза стоп-сигналы не загораются. ◀



Для предупреждения коррозии и одностороннего торможения время от времени слегка затягивайте тормоз перед остановкой на светофоре, когда это позволяет дорожная ситуация. ◀

Механическая коробка передач (МКПП)

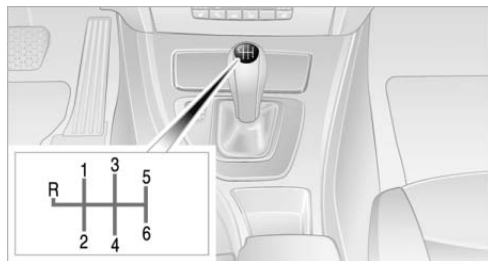

 При переключении на V/VI передачи обязательно отжимайте рычаг вправо, чтобы случайно не включить III или IV передачу, потому что это может повредить двигатель. ◀

Передача заднего хода

Включайте это положение только после полной остановки автомобиля. Рычаг отводится влево с преодолением сопротивления.

Автоматическая коробка передач (АКПП) с системой „Стептроник“*

Помимо автоматического режима эта коробка передач обладает режимом ручного переключения „Стептроник“, см. страницу 39.

На парковке

 Прежде чем выйти из автомобиля с работающим двигателем, переведите рычаг селектора в положение Р или N и затяните стояночный тормоз, чтобы автомобиль самопроизвольно не тронулся с места. ◀

Вынимание электронного ключа

Чтобы вынуть электронный ключ из замка зажигания, сначала переведите рычаг селектора в положение P и выключите двигатель: функция Interlock.

Положения рычага селектора

P R N D M/S + –

Показания в комбинации приборов

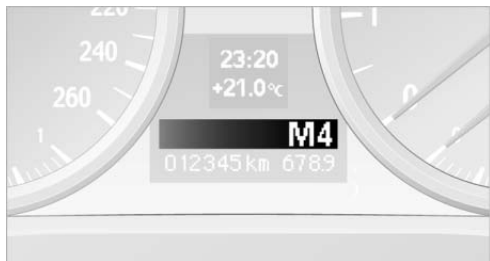

P R N D DS M1–M6

На дисплее отображается положение рычага селектора, при ручном режиме управления – текущая передача.

Переключение положений

- ▷ Вывод рычага селектора из положения P возможен только при включенном зажигании и работающем двигателе: функция Interlock.
- ▷ Перед тем как вывести рычаг управления из положения P или N, нажмите педаль тормоза. В противном случае рычаг управления будет заблокирован: функция Shiftlock.

 Удерживайте педаль тормоза нажатой до тех пор, пока не решите начать движение, потому что с момента включения ходового положения автомобиль сразу готов тронуться с места. ◀



В коробке передач предусмотрена блокировка, которая препятствует случайному включению положений R и P. Чтобы снять

блокировку, нажмите кнопку на передней стороне рычага селектора, см. стрелку.

R: парковочное положение

Включайте это положение только после полной остановки автомобиля. При этом положении ведущие колеса заблокированы.

R: передача заднего хода

Включайте это положение только после полной остановки автомобиля.

N: нейтральное положение (холостые обороты двигателя)

Включайте это положение, например, в моечных установках. При этом положении автомобиль не застрахован от скатывания.

D: основной режим движения с автоматическим переключением передач

Это положение нормального режима движения. Автоматически переключаются все передачи переднего хода.

Режим „Kick-Down“

Режим „Kick-Down“ позволяет развить максимальное ускорение. Нажмите педаль акселератора с переходом за положение полного газа, преодолев точку повышенного сопротивления.

Спортивная программа и ручной режим M/S



Переведите рычаг селектора из положения D влево на линию M/S: включается спортивная программа и в комбинации приборов появляется показание DS. Это положение рекомендуется тем, кто предпочитает энергичную манеру езды.

При нажатии рычага в направлении „+“ или „-“ включается ручной режим „Стептроник“. В комбинации приборов появляется показание от M1 до M6.

Переключение на повышенную или пониженную передачу происходит только при соответствующих оборотах двигателя и скорости движения (например, переключение на пониженную передачу при слишком высоких оборотах двигателя не производится). В комбинации приборов на короткое время появляется сначала выбранная, а затем фактическая передача.

Чтобы вернуться к автоматическому режиму, переведите рычаг селектора вправо в положение D.

Разблокировка рычага селектора

В случае неисправности заблокированный (несмотря на нажатую кнопку разблокировки) в положении P рычаг селектора можно разблокировать:

1. Отсоедините чехол рычага селектора.
2. Вывернув чехол, поднимите его вверх.

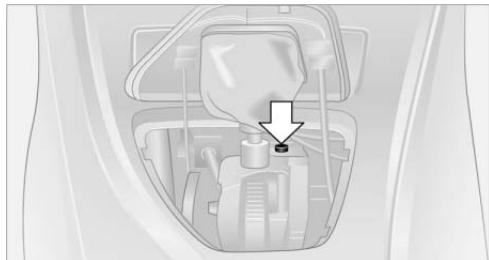

3. Отверткой из комплекта шоферского инструмента, см. страницу 108, прижмите красный рычажок и переведите рычаг селектора в требуемое положение.

Указатели поворота и прерывистый световой сигнал

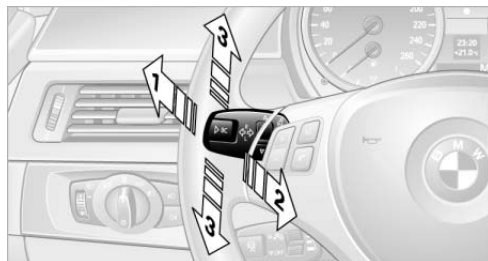

- 1 Дальний свет
- 2 Прерывистый световой сигнал
- 3 Указатели поворота

Включение указателей поворота

Нажмите рычажный переключатель с переходом за точку срабатывания.

Для ручного выключения указателей поворота нажмите переключатель до точки срабатывания.

 Учащенное мигание контрольной лампы свидетельствует о выходе одного из указателей из строя (при движении с прицепом – возможно, у прицепа). Проверьте, чтобы после выключения зажигания не оставались включенными парковочные огни. ◀

Включение указателей поворота без фиксации

Нажмите рычажный переключатель, не переходя за точку срабатывания. Указатели поворота трижды мигают.

Стеклоочистители

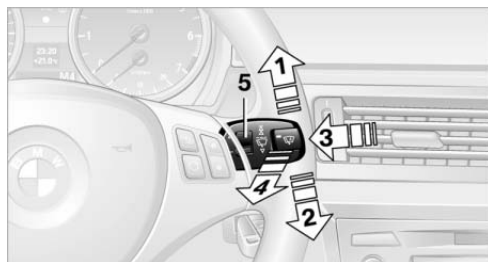

- 1 Включение стеклоочистителей
- 2 Выключение стеклоочистителей или их разовое включение

- 3 Включение/выключение периодического режима или датчика интенсивности дождя*
- 4 Омывание лобового стекла и фар*
- 5 Регулировка интервала включения стеклоочистителей или чувствительности датчика интенсивности дождя

Включение стеклоочистителей

После отпущания рычажный переключатель возвращается в исходное положение.

Нормальная скорость работы стеклоочистителей

Нажмите переключатель один раз.

При остановке автомобиля происходит автоматическое переключение на периодический режим работы.

Повышенная скорость работы стеклоочистителей

Нажмите переключатель два раза или нажмите его с переходом за точку срабатывания. При остановке автомобиля происходит автоматическое переключение на нормальную скорость работы.

Периодический режим работы стеклоочистителей или датчик интенсивности дождя*

Если датчик интенсивности дождя отсутствует, то интервал включения стеклоочистителей регулируется вручную.

При наличии датчика интенсивности дождя работа стеклоочистителей регулируется автоматически в зависимости от силы дождя. Датчик расположен на лобовом стекле, прямо перед внутренним зеркалом заднего вида.

Включение периодического режима или датчика интенсивности дождя

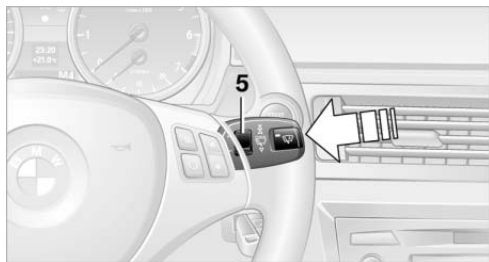

Нажмите клавишу **3**. В клавише загорается светодиод.

Регулировка интервала включения стеклоочистителей или чувствительности датчика интенсивности дождя

Сдвиньте переключатель **5** вверх или вниз.

Выключение периодического режима или датчика интенсивности дождя

Еще раз нажмите клавишу **3**. Светодиод гаснет.

! Перед заездом на мойку выключите датчик интенсивности дождя, иначе непреднамеренное срабатывание стеклоочистителей может привести к их поломке. ◀

Омывание лобового стекла и фар*

Подача на лобовое стекло омывающей жидкости сопровождается кратковременным включением стеклоочистителей.

Если включены наружные осветительные приборы, то через оптимальные интервалы осуществляется автоматическое омывание фар.

! Во избежание ухудшения видимости пользуйтесь омывателями только в том случае, если Вы уверены, что жидкость не будет замерзать на лобовом стекле. Пользуйтесь незамерзающей жидкостью, см. „Омывающая жидкость“. Не включайте систему стеклоомывателей при отсутствии жидкости в бачке, чтобы не допустить повреждения ее насоса. ◀

Форсунки стеклоомывателей

При работающем двигателе или включенном зажигании обогрев форсунок стеклоомывателей включается автоматически.

Омывающая жидкость

! Незамерзающая жидкость для стеклоомывателей огнеопасна. Храните ее в закрытой фирменной емкости вдали от источников огня и в недоступном для детей месте. Соблюдайте инструкции на упаковке. ◀

Бачок для омывающей жидкости

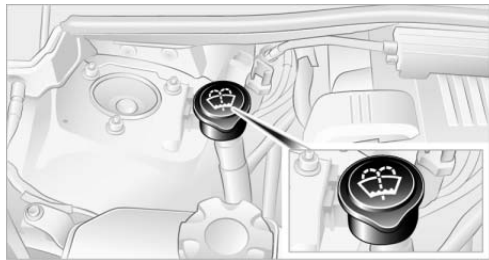

Система заправляется водой, в которую при необходимости добавляется незамерзающая жидкость (с соблюдением указаний производителя).

 Омывающую жидкость перед заливкой рекомендуется хорошо перемешать. ◀

Заправочная емкость

Примерно 6 литров.

Система поддержания заданной скорости* при 4-цилиндровых двигателях

Сведения о системе поддержания заданной скорости при 6-цилиндровых двигателях Вы найдете на странице 43.

Принцип действия

Системой можно пользоваться начиная со скорости 30 км/ч. В этом случае система запоминает и поддерживает ту скорость, которую Вы задаете подрулевым рычажным переключателем.

 Не пользуйтесь системой поддержания заданной скорости, если неблагоприятные дорожные условия не позволяют двигаться с равномерной скоростью. В противном случае Вы можете потерять контроль над автомобилем и создать аварийную ситуацию. К неблагоприятным условиям относятся: обилие поворотов, плотный транспортный поток, плохое состояние дороги (снег, дождь, гололед, рыхлый грунт) и другое. ◀

Переключатель управления всеми функциями

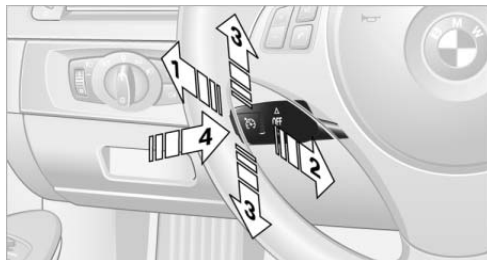

- 1 Ввод и поддержание текущей скорости; ускорение
- 2 Ввод и поддержание текущей скорости; замедление
- 3 Выключение системы
- 4 Восстановление записанной в память скорости

Ввод и поддержание текущей скорости

Нажмите рычажный переключатель от себя (стрелка 1) или потяните его на себя (стрелка 2).

Система запоминает и в дальнейшем поддерживает текущую скорость.

Если при движении под уклон тормозного эффекта двигателя недостаточно, то заданная скорость движения может быть превышена. И наоборот, на подъеме автомобиль может недотягивать до заданной скорости, если мощности двигателя не будет хватать.

Увеличение скорости

Нажмите рычажный переключатель от себя (стрелка 1) столько раз, сколько нужно, чтобы довести скорость до требуемого значения.

С каждым нажатием переключателя скорость увеличивается примерно на 1 км/ч.

Ускорение

Нажмите рычажный переключатель от себя (стрелка 1) и удерживайте его до тех пор, пока автомобиль не разгонится до нужной скорости.

Автомобиль разгоняется без нажатия на педаль акселератора. Система запоминает и поддерживает достигнутую скорость.

Уменьшение скорости

Потяните рычажный переключатель на себя (стрелка 2) столько раз, сколько нужно, чтобы сбросить скорость до требуемого значения.

Остальные функции работают аналогично функциям ускорения, только скорость при этом уменьшается.

Выключение системы

Нажмите рычажный переключатель вверх или вниз, см. стрелку 3.

Кроме того, система самопроизвольно выключается:

- ▷ когда Вы тормозите;
- ▷ когда (при МКПП) Вы нажимаете на педаль сцепления или включаете нейтральную передачу;
- ▷ когда (при АКПП) Вы переводите рычаг селектора в положение N;
- ▷ когда Вы включаете DTC или выключаете DSC;
- ▷ когда система DSC предпринимает регулировку.

Когда вы прибавляете газ, система поддержания заданной скорости не выключается. После отпускания педали акселератора система снова восстанавливает записанную в память скорость.

Восстановление записанной в память скорости

Нажмите и сразу отпустите клавишу 4. Система доведет скорость до заданного значения и будет ее поддерживать.

При выключении зажигания хранящееся в памяти значение заданной скорости стирается.

Система поддержания заданной скорости* при 6-цилиндровых двигателях

Сведения о системе поддержания заданной скорости при 4-цилиндровых двигателях Вы найдете на странице 42.

Принцип действия

Системой поддержания заданной скорости с торможения можно пользоваться начиная со скорости 30 км/ч. В этом случае система запоминает и поддерживает ту скорость, которую Вы задаете подрулевым рычажным переключателем. Система способна подтормаживать автомобиль, если при движении под уклон тормозного эффекта двигателя не хватает для поддержания заданной скорости.



Не пользуйтесь системой поддержания заданной скорости, если неблагоприятные дорожные условия не позволяют двигаться с равномерной скоростью. В противном случае Вы можете потерять контроль над автомобилем и создать аварийную ситуацию. К неблагоприятным условиям относятся: обилие поворотов, плотный транспортный поток, плохое состояние дороги (снег, дождь, гололед, рыхлый грунт) и другое. ◀

Автомобили с МКПП

Вы можете переключать передачи при работающей системе поддержания заданной скорости. Когда при достаточно высоких или низких оборотах Вы медлите с переключением передач, Вас призывает сделать это контрольная лампа. Дальнейшее промедление ведет к выключению системы поддержания заданной скорости.

Переключатель управления всеми функциями

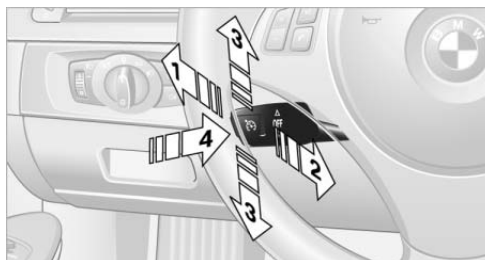

- 1 Ввод и поддержание текущей скорости; ускорение
- 2 Ввод и поддержание текущей скорости; замедление
- 3 Выключение системы
- 4 Восстановление записанной в память скорости

Ввод и поддержание текущей скорости

Нажмите рычажный переключатель от себя (стрелка 1) или потяните его на себя (стрелка 2).

Система запоминает и в дальнейшем поддерживает текущую скорость. Значение скорости отображается на спидометре и (кратковременно) на дисплее в комбинации приборов.

На подъеме автомобиль может недотягивать до заданной скорости, если мощности двигателя не хватает. Если при движении под уклон тормозного эффекта двигателя недостаточно, то система подтормаживает автомобиль.

Увеличение скорости

Нажмите рычажный переключатель от себя (стрелка **1**) до точки срабатывания или с переходом за точку срабатывания столько раз, сколько необходимо, чтобы установить требуемую скорость.

- ▷ Каждое нажатие переключателя до точки срабатывания увеличивает задаваемую скорость примерно на 1 км/ч.
- ▷ Каждое нажатие переключателя с переходом за точку срабатывания округляет значение скорости до десятков в большую сторону.

Ускорение

Легкое ускорение:

Нажмите рычажный переключатель от себя (стрелка **1**) до точки срабатывания и удерживайте его до тех пор, пока автомобиль не разгонится до нужной скорости.

Более резкое ускорение:

Нажмите рычажный переключатель от себя (стрелка **1**) с переходом за точку срабатывания и удерживайте его до тех пор, пока автомобиль не разгонится до нужной скорости.

Автомобиль разгоняется без нажатия на педаль акселератора. Система запоминает и поддерживает достигнутую скорость.

Уменьшение скорости

Потяните рычажный переключатель на себя (стрелка **2**) столько раз, сколько нужно, чтобы сбросить скорость до требуемого значения.

Остальные функции работают аналогично функциям ускорения, только скорость при этом уменьшается.

 Чтобы существенно снизить скорость, нажмите на педаль тормоза, иначе недостаточно быстрое замедление может создать угрозу безопасности движения. ◀

Выключение системы

Нажмите рычажный переключатель вверх или вниз, см. стрелку **3**.

Индикаторы на спидометре погаснут.

Кроме того, система самопроизвольно выключается:

- ▷ когда Вы тормозите;
- ▷ когда (при АКПП) Вы медлите с переключением передач или включаете нейтральную передачу;

- ▷ когда (при АКПП) Вы переводите рычаг селектора в положение N;
- ▷ когда Вы включаете DTC или выключаете DSC;
- ▷ когда система DSC предпринимает регулировку.

Когда вы прибавляете газ, система поддержания заданной скорости не выключается. После отпущения педали акселератора система снова восстанавливает записанную в память скорость.

Сигнальная лампа



Сигнальная лампа загорается при автоматическом выключении системы поддержания заданной скорости, вызванном торможением с помощью стояночного тормоза или регулирующим воздействием DSC.

Восстановление записанной в память скорости

Нажмите и отпустите клавишу 4: система доведет скорость до заданного значения и будет ее поддерживать.

Записанное в память значение скорости стирается и больше не восстанавливается:

- ▷ при отключении систем регулировки и при их вмешательстве в управление автомобилем;
- ▷ на автомобиле с МКПП: при промедлении с переключением передач и при включении нейтральной передачи;
- ▷ на автомобиле с АКПП: при включении положения N;
- ▷ при выключении зажигания.

Показания в комбинации приборов

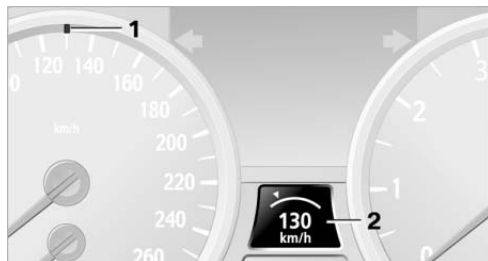

- 1 Записанная в память скорость
- 2 Кратковременное показание заданной скорости



Если не выполнены условия работы системы, в комбинации приборов на короткое время высвечивается показание --- км/ч.

Откройте сообщения системы автоматической диагностики, см. страницу 57. ◀

Неисправности



Сигнальная лампа горит, если система вышла из строя. Подробную информацию Вы найдете на странице 119.

Активный круиз-контроль*

Принцип действия

С помощью активной системы поддержания заданной скорости (активного круиз-контроля) Вы можете выбрать скорость, которую автомобиль будет самостоятельно поддерживать во время движения по свободной полосе.

Когда впереди оказывается более тихоходное транспортное средство, система автоматически подстраивает Вашу скорость под темп его движения. Можно задать четыре разные дистанции. В целях безопасности дистанция зависит от скорости движения. Для поддержания дистанции система автоматически сбрасывает газ, а если нужно, то и притормаживает автомобиль, и снова разгоняет его, как только движущееся впереди транспортное средство ускоряет темп. Когда путь становится свободным, она разгоняет автомобиль до заданной Вами скорости. Эта скорость поддерживается также при движении под уклон.

Чтобы уверенно и осознанно пользоваться системой, внимательно прочитайте и неукоснительно соблюдайте указания в разделе „Физические границы работы системы“ на странице 49.

Ощущения при торможении

При торможении под контролем автоматики у Вас могут появиться непривычные ощущения. Шумы, иногда появляющиеся при автоматическом замедлении, являются нормальным явлением.

Автомобили с МКПП

Вы можете переключать передачи при работающей системе поддержания заданной скорости. Когда при достаточно высоких или низких оборотах Вы медлите с переключением передач, Вас призывает сделать это

контрольная лампа. Дальнейшее промедление ведет к выключению системы поддержания заданной скорости.

Границы использования

На хороших шоссе или автомагистралях оптимальный диапазон задаваемой скорости лежит в пределах от 80 до 140 км/ч.

При этом соблюдайте установленные ограничения по скорости.

Минимальная регулируемая скорость составляет 30 км/ч, максимальная – 180 км/ч.



Активная система поддержания заданной скорости не освобождает водителя от ответственности за выбор соразмерной дистанции.

Он сам принимает решение о том, стоит ли использовать систему, а если стоит, то в какой мере, учитывая состояние дорожного полотна, интенсивность движения и условия видимости.

Пользуйтесь системой только в равномерно движущемся транспортном потоке. Не стоит пользоваться системой на дорогах с крутыми поворотами, с рыхлым или скользким покрытием, а также при сильном дожде, снеге или тумане.

Контролируйте скорость и дистанцию и будьте готовы в любой момент затормозить. В противном случае Вы можете нарушить правила дорожного движения и создать аварийную ситуацию. ◀

Переключатель управления всеми функциями

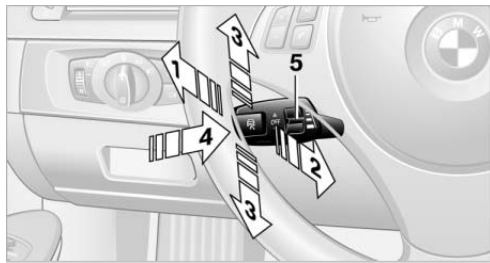

- 1 Ввод скорости в память и увеличение скорости
- 2 Ввод скорости в память и уменьшение скорости

- 3 Выключение системы: см. страницу 44
- 4 Восстановление записанных в память значений скорости и дистанции: см. страницу 44
- 5 Выбор дистанции до движущегося впереди транспортного средства: см. страницу 46

Ввод и поддержание текущей скорости

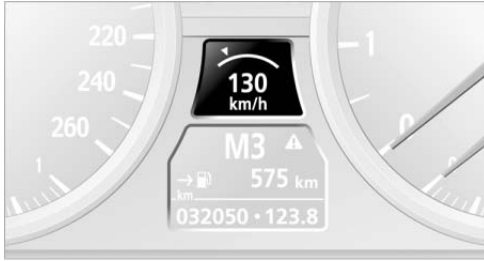

Нажмите рычажный переключатель от себя (стрелка 1) или потяните его на себя (стрелка 2). Текущая скорость заносится в память, отображается на спидометре и (кратковременно) в комбинации приборов и поддерживается в дальнейшем.

На подъеме автомобиль может недотягивать до заданной скорости, если мощности двигателя не хватает. Если при движении под уклон тормозного эффекта двигателя недостаточно, то система подтормаживает автомобиль.

Выбор скорости

⚠ Задавайте скорость с учетом интенсивности движения и будьте готовы в любой момент затормозить. Система не способна компенсировать большую разницу в скорости между Вами и движущимися впереди транспортными средствами (например, когда Вы догоняете грузовик или когда другой автомобиль перестраивается на Вашу полосу движения). ◀

Ступенчатое увеличение скорости

Нажмите рычажный переключатель от себя (стрелка 1) до точки срабатывания или с переходом за точку срабатывания столько раз, сколько необходимо, чтобы установить требуемую скорость.

- ▷ Каждое нажатие переключателя до точки срабатывания увеличивает задаваемую скорость примерно на 1 км/ч.
- ▷ Каждое нажатие переключателя с переходом за точку срабатывания округляет значение скорости до десятков в большую сторону.

Последнее значение скорости сохраняется в памяти и поддерживается при движении по свободной полосе.

Плавное увеличение скорости

Нажмите рычажный переключатель от себя (стрелка 1) до точки срабатывания или с переходом за точку срабатывания и удерживайте его до тех пор, пока автомобиль не разгонится до нужной скорости. Последнее значение скорости сохраняется в памяти и поддерживается при движении по свободной полосе.

Ступенчатое уменьшение скорости

Потяните рычажный переключатель на себя (стрелка 2) столько раз, сколько нужно, чтобы сбросить скорость до требуемого значения.

Остальные функции работают аналогично функциям ускорения, только скорость при этом уменьшается.

Выбор дистанции



- ▷ Нажатие вниз: увеличение дистанции.
 - ▷ Нажатие вверх: сокращение дистанции.
- Выбранная дистанция отображается в комбинации приборов.



Дистанция 1



Дистанция 2



Дистанция 3

Эта дистанция настраивается по умолчанию при первом после запуска двигателя включении системы. Она примерно соответствует половине числового значения показателя спидометра в метрах.



Дистанция 4

 Выбирайте дистанцию с учетом дорожных и погодных условий, иначе Вы можете нарушить правила и создать аварийную ситуацию. Постоянно контролируйте дистанцию во время движения. ◀

Выключение системы

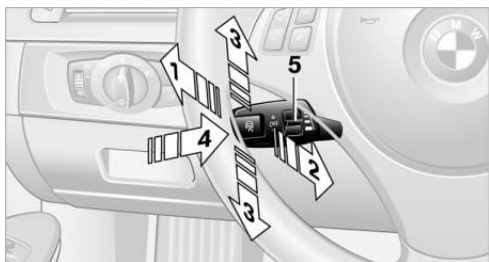

Нажмите рычажный переключатель вверх или вниз, см. стрелку 3. Индикаторы на спидометре погаснут.

Кроме того, система самопроизвольно выключается:

- ▷ когда Вы тормозите;
- ▷ когда (при МКПП) Вы медлите с переключением передач или включаете нейтральную передачу;
- ▷ когда (при АКПП) Вы переводите рычаг селектора в положение N;

- ▷ когда Вы включаете DTC или выключаете DSC;
- ▷ когда система DSC предпринимает регулировку;
- ▷ когда система не различает объекты (например, на второстепенных дорогах без ограждения) и при загрязненном радиолокационном датчике, см. страницу 48;
- ▷ если ввиду сложившейся дорожной ситуации система уменьшает скорость до уровня ниже 30 км/ч.

 Во избежание аварийной ситуации при выключении системы водитель должен сам затормозить или совершить объездной маневр. ◀

Сигнальная лампа



Сигнальная лампа загорается при автоматическом выключении активного круиз-контроля, вызванном торможением с помощью стояночного тормоза или регулирующим воздействием DSC.

Восстановление записанных в память значений скорости и дистанции

Нажмите клавишу 4. Записанные в память значения скорости и дистанции восстанавливаются и поддерживаются в дальнейшем.

Записанное в память значение скорости стирается и больше не восстанавливается:

- ▷ при отключении систем регулировки и при их вмешательстве в управление автомобилем;
- ▷ на автомобиле с МКПП: при промедлении с переключением передач и при включении нейтральной передачи;
- ▷ на автомобиле с АКПП: при включении положения N;
- ▷ при выключении зажигания.

Показания в комбинации приборов



- 1 Записанная в память скорость
- 2 Горит желтым светом: обнаружено движущееся впереди транспортное средство
Мигает красным светом: система не в состоянии поддерживать дистанцию, тормозите сами
Мигает желтым светом: в управление автомобилем вмешиваются системы регулировки, круиз-контроль выключается
- 3 Выбранная дистанция
При включении системы показание мигает.
- 4 Кратковременное показание заданной скорости

 Если не выполнены условия работы системы, в комбинации приборов на короткое время высвечивается показание --- км/ч. Откройте сообщения системы автоматической диагностики, см. страницу 57. ◀

Сигнальные лампы



Индикатор 2 мигает красным светом, раздается предупреждающий сигнал. Система требует вмешательства водителя (просит притормозить или выполнить маневр). Активный круиз-контроль не в состоянии сам восстановить требуемую дистанцию до движущегося впереди транспортного средства. Наличие индикатора не освобождает водителя от ответственности за выбор скорости и манеры езды с учетом дорожных условий.



Индикатор 2 мигает желтым светом.
Не выполнены условия для работы активного круиз-контроля, например: в управление автомобилем вмешивается система ABS или DSC. Активный круиз-контроль выключается. Впоследствии, если возникнет необходимость и будут позволять дорожные условия, Вы снова сможете включить систему, нажав на рычажный переключатель от себя или на себя. Заданная скорость не восстанавливается.

Радиолокационный датчик



Сильный дождь, а также грязь, снег и лед могут помешать обнаружению движущихся впереди транспортных средств. Если требуется, очистите радиолокационный датчик, расположенный в переднем бампере, см. стрелку. При этом особенно тщательно удалите снег и лед.

При неправильно отрегулированном датчике активный круиз-контроль не включается.

Неисправности



Сигнальная лампа горит, если система вышла из строя. Подробную информацию Вы найдете на странице 119.

Физические границы работы системы

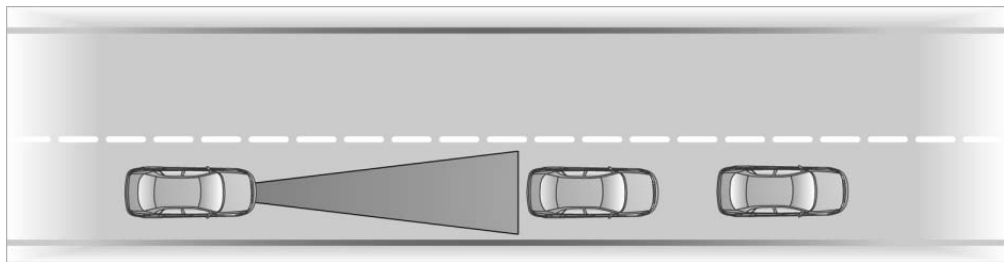

Рабочий диапазон радиолокационного датчика и возможности автоматического торможения ограничены. Например, двухколесные транспортные средства обнаруживаются системой позднее, чем легковые автомобили.



Система не притормаживает автомобиль, если на его полосе движения

находится неподвижное препятствие, например автомобиль, остановившийся на красный сигнал светофора или в хвосте пробки. Во избежание аварии в таких случаях требуется Ваше вмешательство. ◀ Система также не реагирует на транспортные средства, движущиеся навстречу.

Перестраивающиеся автомобили

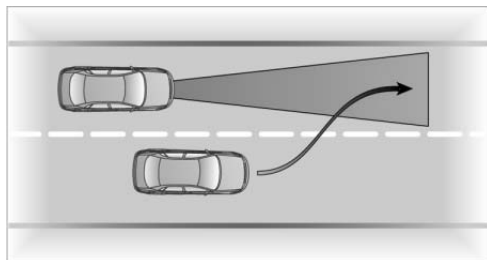

Система замечает перестраивающийся из соседнего ряда автомобиль только тогда, когда он уже полностью находится на Вашей полосе.



При внезапном перестроении движущегося впереди транспортного средства на Вашу полосу система может оказаться неспособна самостоятельно восстановить заданную дистанцию. Система не способна компенсировать большую разницу в скорости между Вами и движущимися впереди транспортными средствами (например, когда Вы догоняете грузовик). Возникает опасность наезда. Если система уверенно распознает движущееся вперед транспортное средство, она призывает водителя затормозить или выполнить

объездной маневр. Во избежание аварии в таких случаях требуется Ваше вмешательство. ◀

Поведение на поворотах

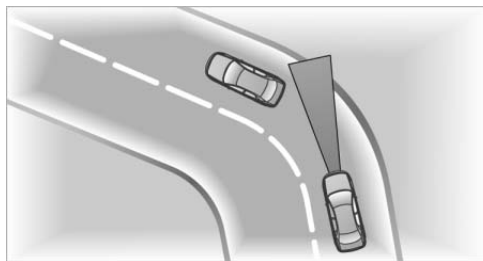

Система уменьшает скорость движения в повороте, если заданная скорость слишком велика для его прохождения. Но она не может прогнозировать появление поворотов. Поэтому в начале поворота поддерживайте соразмерную скорость.

На повороте система может потерять или с опозданием обнаружить движущееся впереди транспортное средство, что обуславливается ограниченной зоной видимости ее датчика.

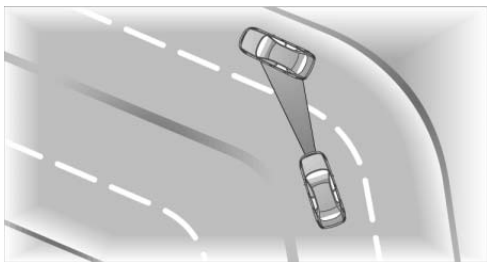

В начале поворота система может временно среагировать на автомобиль, движущийся в соседнем ряду. Притормаживание автомобиля системой можно компенсировать коротким нажатием на педаль акселератора. После отпущания педали акселератора система снова становится активной и самостоятельно регулирует скорость.

Ваш приоритет

В любом случае Ваши действия имеют преимущество над автоматикой. Когда Вы прибавляете газ, автоматическая система не способна осуществлять торможение. Когда Вы отпускаете педаль газа, автоматика восстанавливает заданную скорость и выбранную дистанцию до движущегося впереди транспортного средства.



Не держите ногу на педали газа и следите за тем, чтобы на нее не давили посторонние предметы, например ножные коврики, иначе система не сможет выполнить торможение. ◀

Все под контролем

Счетчики пробега, индикатор температуры наружного воздуха, часы

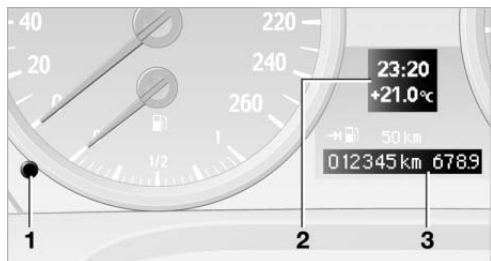

- 1 Обнуление счетчика разового пробега
- 2 Индикатор температуры наружного воздуха и часы
- 3 Счетчики общего и разового пробега

Единицы измерения

Об изменении единиц измерения пробега (километры или мили) и температуры наружного воздуха (°C или °F) см. на странице 54.

Индикатор температуры наружного воздуха и часы

Установка времени на часах: см. страницу 55.

Предупреждение о возможной гололедеце

При падении температуры наружного воздуха до +3°C раздается предупреждающий сигнал и появляется сообщение. Осторожно, гололедеца!

 Вопреки порогу срабатывания предупреждения, гололедеца может угрожать и при температуре выше +3°C (например, на мостах и затененных участках дороги). ◀

Счетчики общего и разового пробега

Обнуление счетчика разового пробега: при включенном зажигании нажмите кнопку 1 в комбинации приборов.

На стоянке

Чтобы вывести на дисплей показания времени, температуры наружного воздуха и пробега после того, как электронный ключ был вынут из замка зажигания, нажмите кнопку 1 в комбинации приборов.

Тахометр



Ни в коем случае не доводите обороты двигателя до значений красного предупреждающего сектора, см. стрелку. В целях защиты двигателя в этом диапазоне прекращается подача топлива.

Энергоконтроль



Этот прибор показывает текущий расход топлива. Вы можете следить за тем, насколько экономична и экологична Ваша манера езды.

Указатель уровня топлива



Объем топливного бака: приблизительно 60 литров. О заправке топливом см. на странице 96.

Изменение наклона кузова автомобиля, например при продолжительном движении в гору, может вызвать незначительные колебания показаний этого контрольного прибора.

Резерв топлива

Когда уровень топлива падает до резервного объема (примерно 8 литров у бензиновых двигателей и 6,5 литров у дизельных двигателей), в комбинации приборов на несколько секунд загорается контрольная лампа и высвечивается неисчезающее показание запаса хода. При запасе хода менее 50 км контрольная лампа горит постоянно.

 При запасе хода менее 50 километров обязательно заправьтесь, иначе Вы рискуете повредить двигатель. ◀

Бортовой компьютер

Показания в комбинации приборов



Для вывода информации нажмите клавишу на рычажном переключателе указателей поворота.

В указанной последовательности высвечивается следующая информация:

- ▷ запас хода;
- ▷ средняя скорость движения;
- ▷ средний расход топлива.

О настройке единиц измерения см. в разделе „Изменение форматов и единиц измерения“ на странице 54.

Запас хода

Отображается прогнозируемый запас хода на имеющемся в баке топливе. Запас хода рассчитывается на основе среднего расхода топлива за последние 30 км.

 При запасе хода менее 50 километров обязательно заправьтесь, иначе Вы рискуете повредить двигатель. ◀

Средняя скорость движения

При расчете средней скорости движения простои с выключенным двигателем не учитываются.

Чтобы обнулить среднее значение скорости, нажмите и 2 секунды удерживайте клавишу на переключателе указателей поворота.

Средний расход топлива

Среднее значение расхода рассчитывается за все время работы двигателя.

Чтобы обнулить показание среднего расхода топлива, нажмите и 2 секунды удерживайте клавишу на переключателе указателей поворота.

Настройки и информация

Принцип управления

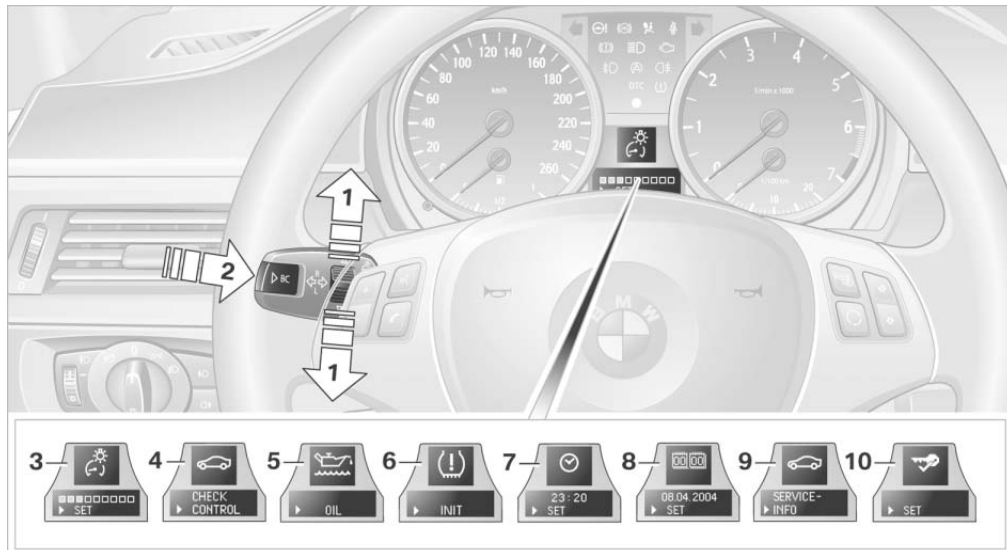

- 1 Кнопка для:
 - ▷ выбора показания;
 - ▷ настройки значения.
- 2 Кнопка для:
 - ▷ подтверждения выбранного показания или настроенного значения;
 - ▷ вывода информации бортового компьютера 52.
- 3 При включенном освещении: регулировка яркости подсветки комбинации приборов 67
- 4 Просмотр информации системы автоматической диагностики 56
- 5 Проверка уровня масла в двигателе* 102

- 6 Инициализация индикатора повреждения шин 61
- 7 Установка времени на часах 55
- 8 Установка даты 55
- 9 Вывод индикатора очередного ТО 54
- 10 Настройка форматов и единиц измерения 53

Возврат к обычным показаниям

При нажатии кнопки **2** или после 15 секунд бездействия на дисплей снова выводятся показания температуры наружного воздуха и времени при условии, что вы завершили все начатые настройки.

Форматы и единицы измерения

У вас есть возможность выбора форматов представления данных и единиц измерения. Эти настройки запоминаются для используемого в данный момент электронного

ключа, см. также „Персональный профиль“ на странице 17.

- ▷ Расход: л/100 км, mpg, км/л
- ▷ Пробег: км, мили
- ▷ Температура: °C, °F
- ▷ Время: 12 ч/ 24 ч

- ▷ Дата: день/месяц, месяц/день
- ▷ Восстановление заводских настроек форматов и единиц измерения

Изменение форматов и единиц измерения



1. Нажимайте клавишу **1** в рычажном переключателе указателей поворота вверх или вниз до тех пор, пока на дисплее не появится соответствующий значок и надпись „SET“.
2. Нажмите клавишу **2**.
3. С помощью клавиши **1** выберите нужный формат или единицу измерения.
4. Нажмите клавишу **2**.
5. Измените настройку с помощью клавиши **1**.
6. Нажмите клавишу **2**. Изменения сохраняются.

Индикатор очередного технического обслуживания (ТО)



Дата очередного технического обслуживания и остаточный пробег высвечиваются

на несколько секунд сразу после запуска двигателя или включения зажигания.

Информация об объеме работ по техническому обслуживанию записывается в ключ от автомобиля и считывается консультантом сервисной станции. ◀

Информацию о сроке выполнения отдельных работ и соответствующем остаточном пробеге можно вывести также в комбинации приборов.

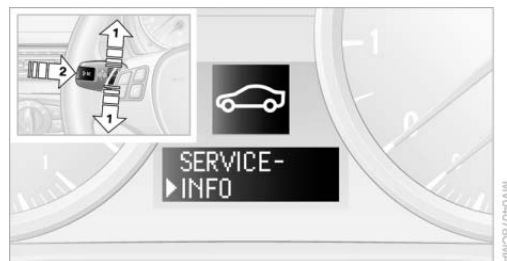

1. Нажимайте клавишу **1** в рычажном переключателе указателей поворота вверх или вниз до тех пор, пока на дисплее не появится соответствующий значок и надпись „SERVICE-INFO“.
2. Нажмите клавишу **2**.
3. С помощью клавиши **1** просмотрите отдельные пункты.

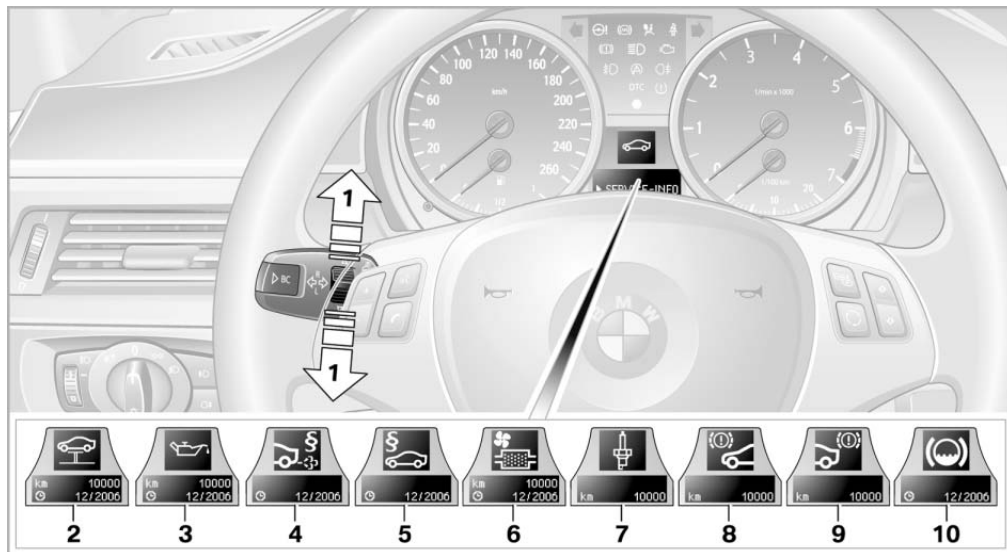

- 1 Клавиша для выбора функций
- 2 Вывод индикатора очередного ТО
- 3 Проверка уровня масла в двигателе*
- 4 Проверка токсичности ОГ*
- 5 Технический осмотр*
- 6 Микрофильтр

- 7 Свечи зажигания
 - 8 Передние тормоза
 - 9 Задние тормоза
 - 10 Тормозная жидкость
- Подробнее о системе технического обслуживания BMW см. на странице 106.

Часы

Установка времени на часах

О настройке 12- или 24-часового режима см. в разделе „Изменение форматов и единиц измерения“ на странице 54.

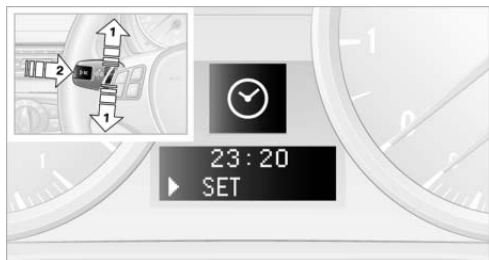

1. Нажимайте клавишу **1** в рычажном переключателе указателей поворота вверх или вниз до тех пор, пока на дисплее не появится

соответствующий значок, показание времени и надпись „SET“.

2. Нажмите клавишу **2**.
3. С помощью клавиши **1** настройте показание часов.
4. Нажмите клавишу **2**.
5. С помощью клавиши **1** настройте показание минут.
6. Нажмите клавишу **2**.
Настройка сохраняется в памяти.

Дата

Установка даты

О настройке формата даты (дд/мм или мм/дд) см. в разделе „Изменение форматов и единиц измерения“ на странице 54.

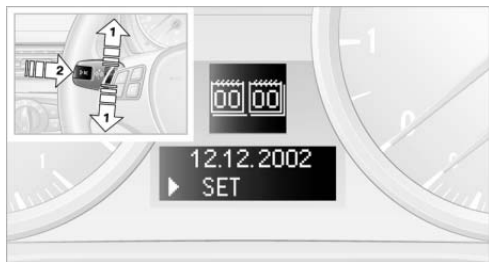

1. Нажимайте клавишу **1** в рычажном переключателе указателей поворота вверх или вниз до тех пор, пока на дисплее не появится соответствующий значок, показание даты и надпись „SET“.
2. Нажмите клавишу **2**.
3. С помощью клавиши **1** настройте показание дня.
4. Нажмите клавишу **2**.
5. Таким же образом настройте показания месяца и года.
6. Нажмите клавишу **2**. Настройка сохраняется в памяти.

Система автоматической диагностики

Принцип действия

Система автоматической диагностики следит за работой систем автомобиля и сообщает о неисправностях. При этом загораются контрольные или сигнальные лампы в комбинации приборов и иногда раздается предупреждающий сигнал.

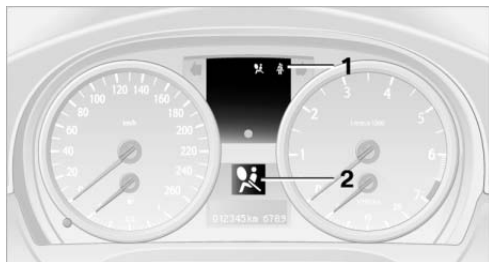

Контрольные и сигнальные лампы загораются отдельно и в различных комбинациях в секторе **1** и на дисплее **2**.

Действия при неисправности

Перечень всех сигнальных и контрольных ламп с объяснением причин их загорания и необходимых действий Вы найдете на странице 119.

Удаление сообщений

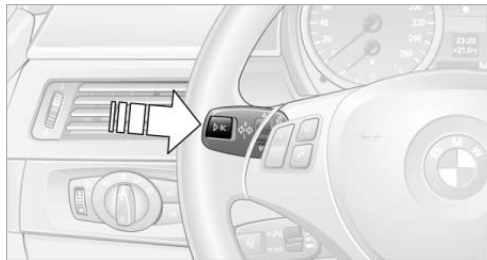

Нажмите клавишу на рычажном переключателе указателей поворота.

Некоторые сообщения не исчезают до устранения их причин. Вы не сможете самостоятельно их удалить. Если одновременно появилось несколько неисправностей, то сообщения о них выводятся поочередно.

Остальные сообщения гаснут автоматически примерно через 20 секунд, оставаясь по-прежнему записанными в памяти.

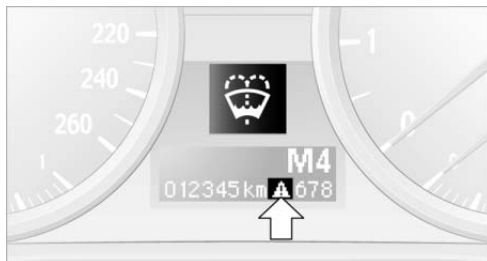

Значок **A** информирует о том, что в памяти записаны сообщения системы автоматической диагностики. В последующем Вы можете снова просмотреть эти сообщения.

Просмотр записанных в память сообщений



1. Нажимайте клавишу **1** в рычажном переключателе указателей поворота вверх или вниз до тех пор, пока на дисплее не появится соответствующий значок и надпись „CHECK CONTROL“.
2. Нажмите клавишу **2**. Если сообщений нет, то на дисплее высветится „CHECK OK“. При наличии сообщения загорается соответствующая лампа.
3. Для просмотра следующих сообщений нажимайте клавишу **1**.
4. Нажмите клавишу **2**. На дисплее снова появятся показания температуры наружного воздуха и часов.

Техника для комфорта и безопасности

Сигнализация аварийного сближения при парковке (PDC)*

Принцип действия

Система PDC оказывает помощь при парковке, сообщая звуковыми сигналами о фактическом расстоянии до препятствия перед автомобилем* или позади него. В заднем и переднем бамперах имеется по четыре ультразвуковых датчика, которые измеряют расстояние до ближайшего объекта. У передних* и у крайних задних датчиков зона измерения составляет примерно 60 см. Дальность действия средних задних датчиков достигает 1,5 м.

 PDC – это система помощи, способная информировать о наличии препятствий при медленном, как это обычно бывает при парковке, приближении к ним. Не приближайтесь к препятствию слишком быстро, потому что у системы существуют свои физические границы и ее реакция может оказаться запоздалой. ◀

При движении с прицепом задние датчики бесполезны и поэтому не включаются.

Автоматическая работа

Когда работает двигатель или включено зажигание, система всегда автоматически становится активной через секунду после включения передачи заднего хода (на МКПП) или положения R (на АКПП). Прежде чем начать движение, переждите это короткое мгновение.

Ручное включение*

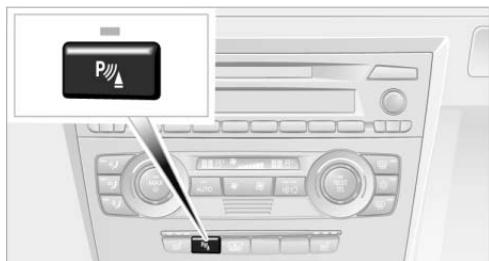

Нажмите клавишу. Загорается светодиод.

Ручное выключение

Снова нажмите клавишу – светодиод погаснет.

Примерно через 50 м или при разгоне до скорости более 30 км/ч система выключается автоматически и светодиод гаснет. Когда возникнет необходимость, снова включите систему.

Звуковые сигналы

О расстоянии до препятствия сообщает прерывистый звуковой сигнал, который поступает из соответствующего динамика. Если система обнаруживает препятствие, например, сзади, то сигнал раздается из заднего динамика. По мере приближения к препятствию его интервалы все более сокращаются. При приближении на расстояние менее 30 см сигнал становится непрерывным.

Если Вы движетесь параллельно стене, то через 3 секунды подача сигналов прекращается.

Неисправности



Контрольная лампа в комбинации приборов горит: PDC вышла из строя. Проверьте систему на СТОА BMW.

Чтобы система работала корректно, содержите ее датчики в чистоте.

Ручное включение

Светодиод над клавишей мигает.

Физические границы работы системы

 PDC не способна полностью заменить человека. Только сам водитель может точно оценить характер препятствия. У датчиков есть мертвая зона, в которой они не различают объекты. Кроме того, надежность ультразвуковых измерений также имеет свои пределы, и, например, дышло или тягово-сцепное устройство прицепа, а также тонкие или клиновидные предметы могут дать искаженный результат. При низких препятствиях, таких как кромка бордюрного камня, также возможна

следующая ситуация: система информировала о препятствии и даже подала непрерывный сигнал, а препятствие как таковое уже исчезло. Система не распознает высоко расположенные выступающие объекты, например карнизы. Помните, что громкий звук в автомобиле или снаружи может заглушить предупреждающие сигналы системы PDC. ◀



Чтобы датчики не утратили работоспособность, очищайте их от грязи и льда.

При обработке моечными установками высокого давления следите за тем, чтобы струи не задерживались на датчиках PDC. При этом поддерживайте расстояние не менее 10 см. ◀

Системы регулировки устойчивости

Ваш BMW обладает рядом систем, которые поддерживают устойчивость автомобиля на должном уровне даже при неблагоприятных условиях движения.

Антиблокировочная система (ABS)

Система ABS препятствует блокировке колес при торможении. Автомобиль сохраняет управляемость даже тогда, когда водитель полностью выжимает педаль тормоза. Это повышает уровень активной безопасности автомобиля.

Система ABS готова к работе после каждого пуска двигателя. „Надежное торможение“: см. страницу 87.

Электронная система распределения тормозных сил (EBV)

Система EBV регулирует тормозное давление на задних колесах, обеспечивая стабильность торможения.

Динамический контроль тормозной системы (DBC)

При резком нажатии на педаль тормоза эта система автоматически развивает максимальное усиление и таким образом способствует максимальному сокращению тормозного пути при торможении до полной остановки. При этом задействуются также преимущества системы ABS.

До тех пор пока требуется торможение, не ослабляйте нажатие на педаль тормоза. При отпускании педали тормоза система DBC отключается.

Система динамического контроля стабильности (DSC)

Система DSC препятствует пробуксовке ведущих колес при трогании с места и разгоне. Она также обнаруживает критические ситуации, такие как недостаточная или избыточная поворачиваемость, и снижением мощности двигателя и тормозящим воздействием на отдельные колеса придает автомобилю курсовую устойчивость в пределах физических границ.



Система DSC не отменяет законов физики. Поэтому ответственность за выбор надлежащей манеры езды полностью возлагается на водителя. Наличие дополнительной системы безопасности не должно провоцировать Вас на неоправданный риск. ◀

Система динамической регулировки тяги (DTC)

DTC улучшает тягу, например, при езде по глубокому снегу. Выигрыш в тяге достигается за счет снижения устойчивости. Поэтому при включенной системе будьте осторожны.

Кратковременное включение системы DTC может оказаться целесообразным в следующих нестандартных ситуациях:

- ▷ при преодолении заснеженного подъема, при движении по снежной каше или глубокому снегу;
- ▷ при выезде враскачку по глубокому снегу или рыхлому грунту;
- ▷ при движении с цепями противоскольжения.

Включение системы DTC

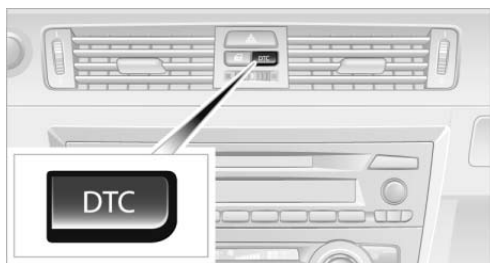

Нажмите указанную клавишу. В комбинации приборов загорятся контрольные лампы системы DTC.

Выключение системы DTC

Еще раз нажмите клавишу. Контрольные лампы DTC гаснут.

Совместное отключение систем DTC и DSC

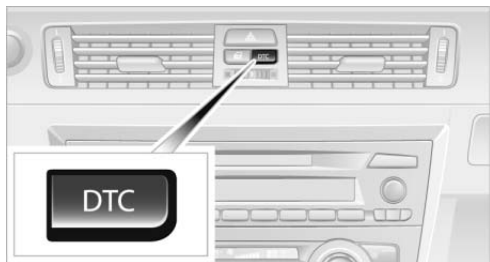

Держите клавишу нажатой не менее 3 секунд. В комбинации приборов загорятся контрольные лампы DSC. Стабилизирующее и повышающее тягу воздействие со стороны систем теперь отсутствует.

Для поддержания устойчивости автомобиля на должном уровне постарайтесь как можно скорее снова включить систему.

Включение системы DSC

Нажмите клавишу. Контрольные лампы в комбинации приборов гаснут.

Контрольные лампы

 Контрольная лампа мигает: DSC или DTC находится в режиме регулировки крутящего момента и давления в приводе тормозов.

 Контрольные лампы горят: системы DTC и DSC выключены с помощью клавиши DTC.

 DTC Контрольные лампы горят: система DTC выключена с помощью клавиши DTC.

Неисправности в системах регулировки устойчивости

 Загорелись эти сигнальные лампы: системы регулировки устойчивости и индикатор повреждения шин вышли из строя.

 Продолжите движение, соблюдая осторожность и прогнозируя ситуацию. Старайтесь не выжимать педаль тормоза полностью. Как можно скорее проверьте систему на СТОА BMW.

 ABS Индикация описанной выше неисправности при определенных вариантах комплектации.





 Загорелись сигнальные лампы DSC: система DSC, включая функции DTC и DBC, неисправна. Стабилизирующее влияние системы и усиление тормозного привода отсутствуют. Автомобиль сохраняет свою пригодность к эксплуатации. Как можно скорее проверьте систему на СТОА BMW.



Ассистент трогания с места при 6-цилиндровых двигателях

Эта система позволяет трогаться с места на подъемах, не задействуя стояночный тормоз.

1. Нажмите на педаль тормоза, чтобы удерживать автомобиль от скатывания.
2. Отпустите педаль тормоза и сразу же быстро трогайтесь с места.

 Ассистент трогания с места удерживает автомобиль от скатывания в течение 2 секунд после отпущения педали тормоза. Возможно небольшое откатывание автомобиля назад в этот промежуток времени при его значительной загрузке и при наличии прицепа. После отпущения педали тормоза сразу же начинайте движение, потому что через 2 секунды автомобиль будет отпущен ассистентом трогания с места и начнет откатываться назад. ◀

Неисправности

③ Сигнальные лампы тормозной системы загорелись желтым светом: ассистент трогания с места вышел из строя. После отпускания педали тормоза ничто не удерживает автомобиль от скатывания. Как можно скорее проверьте систему на СТОА BMW.

Индикатор повреждения шин (RPA)

Принцип действия

Индикатор повреждения шин контролирует давление воздуха в шинах во время движения автомобиля. Система подает сигнал, когда в одной из шин давление значительно падает по сравнению с другими колесами. При падении давления в шине изменяется радиус качения колеса и, следовательно, скорость его вращения. Система регистрирует это изменение и сообщает о повреждении шины.

Необходимое для работы условие

Чтобы система работала надежно, ее необходимо инициализировать при нормальном давлении воздуха во всех шинах.

▶ Инициализацию следует выполнять каждый раз после корректировки давления в шинах, после замены шины или колеса и после того, как был прицеплен или отцеплен прицеп. ◀

Физические границы работы системы

⚠ Индикатор повреждения шин не может предупредить о внезапном сильном повреждении шины под влиянием внешних воздействий. Он также не реагирует на естественное равномерное падение давления во всех четырех шинах. ◀

В следующих ситуациях реакция системы может быть запоздалой или ошибочной:

- ▶ если система не была инициализирована;
- ▶ при движении по заснеженной или скользкой трассе;
- ▶ при спортивной манере езды: с пробуксовкой ведущих колес, высоким поперечным ускорением;
- ▶ при движении с цепями противоскольжения.

Инициализация системы

▶ Инициализация осуществляется во время движения. При этом можно делать остановки. Инициализация автоматически продолжается при следующем цикле движения.

Не выполняйте инициализацию системы при надетых цепях противоскольжения. ◀

1. Заведите двигатель, но с места не трогайтесь.

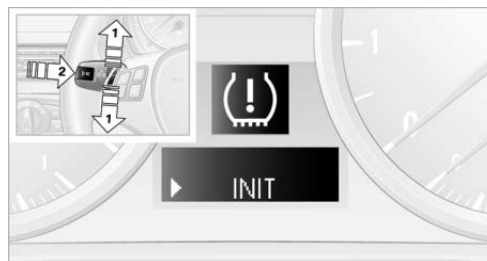

2. Нажимайте клавишу 1 на рычажном переключателе указателей поворота вверх или вниз до тех пор, пока на дисплее не появится соответствующий значок и надпись „INIT“.
3. Нажмите клавишу 2, чтобы подтвердить выбор индикатора повреждения шин.
4. Удерживайте клавишу 2 нажатой (около 5 секунд), пока не высветится показание:

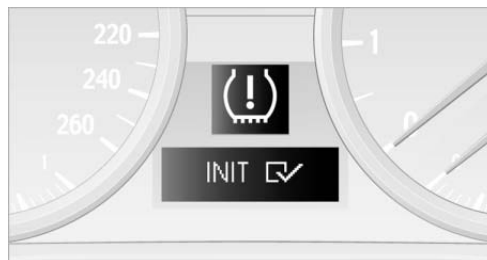

5. Начните движение. Инициализация завершается во время движения без выдачи подтверждения.

Сообщение о повреждении шины

⚠ Сигнальная лампа загорелась красным светом, и раздался сигнал гонга: прокол шины или чрезвычайное падение давления в одной из шин.

1. Осторожно снизьте скорость до 80 км/ч или ниже, избегая при этом резких воздействий на рулевое управление и тормоза. В дальнейшем не превышайте скорость 80 км/ч.



Если автомобиль не оснащен шинами Runflat, как это предусмотрено заводской комплектацией, см. страницу 99, то движение на спущенной шине может привести к тяжелой аварии. ◀

2. При первой же возможности проверьте давление воздуха во всех четырех шинах.



При нормальном давлении во всех шинах причиной ложной тревоги может быть то, что индикатор повреждения шин не был инициализирован. Инициализируйте систему. ◀

3. Допустимый пробег при полностью спущенной шине можно определить по следующей схеме:

- ▷ Низкая загрузка (1–2 человека и пустой багажник): около 250 км.
- ▷ Средняя загрузка (2 человека и полный багажник или 4 человека без багажа): около 150 км.
- ▷ Полная загрузка (от 4 человек и полный багажник): около 50 км.
- ▷ Движение с прицепом: около 50 км.



Двигайтесь без резких маневров и не превышайте скорость 80 км/ч. При спущенных шинах изменяются динамические качества автомобиля. Он хуже „держит“ дорогу при торможении, у него удлиняется тормозной путь и изменяется собственная поворачиваемость. Необычные вибрации и сильный шум во время движения могут свидетельствовать об окончательном выходе поврежденной шины из строя. Такая шина может начать разрушаться и привести к аварии, поэтому снизьте скорость и остановитесь в безопасном месте. Дальнейшее движение запрещено. Свяжитесь со СТОА BMW. ◀

Помехи в работе системы



Контрольная лампа загорелась желтым светом: индикатор повреждения шин испытывает помехи в работе или неисправен. Как можно скорее проверьте систему на СТОА BMW.

Активное рулевое управление*

Принцип действия

Активное рулевое управление – это система, способная варьировать передаточное отношение рулевого привода. При этом в зависимости от скорости движения также варьируется усилие, которое водителю приходится прикладывать к рулевому колесу.

При низкой скорости движения (например: в населенном пункте или во время припарковывания) передаточное отношение увеличивается и от водителя требуется меньшее усилие для поворота управляемых колес. С увеличением скорости передаточное отношение соразмерно уменьшается. Таким образом система оптимизирует управляемость автомобиля с учетом скорости.

В критических ситуациях система способна целенаправленно изменять задаваемый водителем угол поворота управляемых колес, стабилизируя автомобиль прежде, чем это сделал бы водитель. При выключенной системе DSC это стабилизирующее влияние отсутствует, см. страницу 60.

Неисправности



Загорелись сигнальные лампы: система неисправна или выключена. При низкой скорости движения приходится сильнее выворачивать рулевое колесо.

При высокой скорости автомобиль более остро реагирует на поворот рулевого колеса. Продолжите движение, соблюдая осторожность и прогнозируя ситуацию. Проверьте систему на СТОА BMW.

Если сигнальная лампа загорелась при первом после перерыва в электроснабжении пуске двигателя, то систему необходимо инициализировать.

Инициализация системы

1. Заведите двигатель.
2. Автомобиль стоит на месте, руль находится в положении для движения по прямой. Поверните рулевое колесо до упора влево, затем до упора вправо, после чего снова верните его в положение для движения по прямой.
3. Выключите двигатель.

После повторного пуска двигателя система активного рулевого управления снова полностью готова к работе.

Двухступенчатые стоп-сигналы*

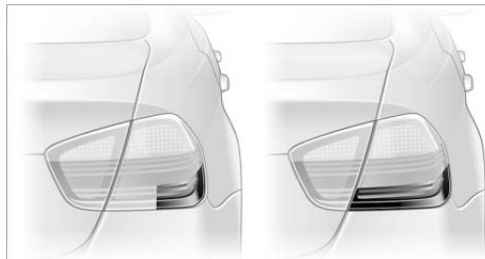

Двухступенчатые стоп-сигналы имеют две степени свечения, в зависимости от интенсивности торможения.

- ▷ Нормальное торможение: загораются боковые и средний стоп-сигналы.
- ▷ Сильное торможение: площадь свечения стоп-сигналов увеличивается.

Надувные подушки безопасности (НПБ)

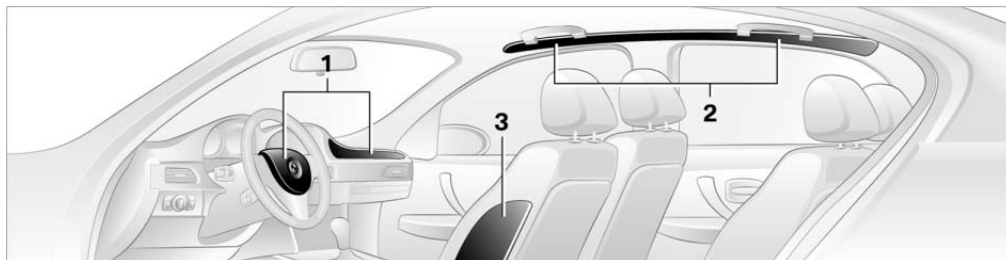

Под указанными крышками скрыты следующие подушки безопасности:

- 1 Фронтальные подушки безопасности водителя и переднего пассажира
- 2 Передние и задние головные подушки безопасности
- 3 Боковые подушки безопасности в спинках сидений

Защитное действие

 Чтобы не подвергать себя опасности, соблюдайте указания по регулировке на странице 26. ◀

Фронтальные надувные подушки безопасности защищают водителя и пассажира при лобовом столкновении в тех случаях, когда

действие одних только ремней безопасности было бы недостаточным. Головные и боковые НПБ обеспечивают защиту при боковом ударе. Боковая НПБ защищает тело человека сбоку в области грудной клетки. Головная подушка безопасности защищает голову.

Надувные подушки безопасности срабатывают не при любых столкновениях, что сделано намеренно. Например, они не срабатывают при незначительных авариях, иногда – при опрокидывании и при ударах сзади.

 Запрещается оклеивать, обтягивать или любым другим способом видоизменять крышки надувных подушек безопасности. Запрещается укомплектовывать передние сиденья чехлами, накидками и

другими предметами, которые не были специально рекомендованы для сидений со встроенными боковыми подушками безопасности. Запрещается вешать на спинки сидений одежду, например куртки. Не пытайтесь демонтировать систему надувных подушек безопасности самостоятельно. Ни в коем случае не вносите никаких изменений в электропроводку системы и ее отдельные компоненты. Это касается также травмобезопасной облицовки рулевого колеса, панели приборов, сидений, продольных брусьев крыши и краев потолка. Также запрещен самостоятельный демонтаж рулевого колеса. Не касайтесь отдельных компонентов системы сразу после ее срабатывания. Вы рискуете получить ожог.

Проверку, ремонт, демонтаж и отключение подушек безопасности, а также утилизацию их газогенераторов доверяйте только СТОА BMW. Неквалифицированное обращение может стать причиной выхода системы из строя или ее случайного срабатывания, что чревато травмированием. ◀

▷ Сигнальная лампа горит постоянно.



При появлении неисправности в системе НПБ сразу же проверьте ее на СТОА BMW, потому что неисправная система может не сработать при аварии. ◀

Готовность системы НПБ к работе



Когда Вы вставили электронный ключ в замок зажигания или включили положение „Радио“, см. страницу 36, на несколько секунд загорается сигнальная лампа, которая сообщает о готовности системы НПБ и натяжителей ремней безопасности к работе.

Неисправность в системе НПБ

▷ Сигнальная лампа не загорается после того, как электронный ключ был вставлен в замок зажигания или (при функции комфортного доступа*) было включено положение „Радио“.

Освещение

Стояночные огни и ближний свет

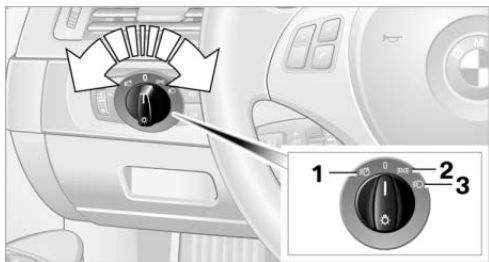

- 1 Автоматическое управление включением света фар*/ адаптивное освещение поворотов*
- 2 Стояночные огни
- 3 Ближний свет

Автоматическое управление включением света фар*

Когда переключатель находится в положении 1 фары ближнего света включаются и выключаются автоматически в зависимости от окружающего освещения (например в туннелях, в сумерках, а также при дожде или снегопаде). При включенном ближнем свете рядом со значком горит светодиод.

Двигатель можно выключить, оставив переключатель света в положении 1: когда дверь водителя открывается при выключенном зажигании, внешнее освещение автомобиля автоматически гаснет.

▶ Если в дополнение к автоматически включившемуся ближнему свету зажечь противотуманные фары*, то фары ближнего света автоматически не выключаются. ◀

⚠ Система управления включением света фар не в состоянии лучше Вас оценить степень освещенности. Так, например, датчики не могут определить наличие тумана. В таких ситуациях самостоятельно включайте фары, иначе возникнет угроза безопасности движения. ◀

Стояночные огни

Когда переключатель находится в положении 2, автомобиль освещен со всех сторон. Стояночные огни можно использовать для парковки. О дополнительных односторонних парковочных огнях см. на странице 66.

▶ При включенных стояночных огнях разряжается аккумулятор. Не оставляйте огни включенными на долгое время, иначе Вы рискуете не завести двигатель. ◀

Ближний свет

Когда переключатель находится в положении 3, ближний свет горит только при включенном зажигании. При выключенном зажигании горят стояночные огни.

„Проводи домой“

Если после выключения зажигания и фар включить прерывистый световой сигнал, то на 40 секунд зажгутся фары ближнего света.

Постоянный ближний свет*

При желании переключатель света можно оставить в положении включенного ближнего света или автоматического управления светом фар.

После выключения зажигания, см. страницу 36, и открывания двери водителя внешнее освещение автомобиля автоматически гаснет.

Соблюдайте законодательные требования, регламентирующие использование постоянного ближнего света.

Стояночные огни включаются обычным образом, см. раздел „Стояночные огни“.

Адаптивное освещение поворотов*

Принцип действия

Система адаптивного освещения поворотов гибко управляет фарами автомобиля, повышая качество освещения дороги. При этом пучок света, излучаемый фарами, следует за траекторией движения в зависимости от угла поворота управляемых колес и других параметров.

Включение системы

При включенном зажигании поверните переключатель света в положение автоматического управления светом фар, см. страницу 65.

Чтобы не ослеплять водителей встречного транспорта, при движении задним ходом адаптивное освещение поворотов не работает, а во время стоянки фары повернуты в сторону переднего пассажира.

Неисправности

Светодиод рядом со значком автоматического управления светом фар мигает: адаптивное освещение поворотов неисправно. Как можно скорее проверьте систему на СТОА BMW.

Регулировка угла наклона фар

Галогеновые фары



Чтобы свет фар не ослеплял водителей встречных транспортных средств, угол наклона фар необходимо привести в соответствие с загрузкой автомобиля.

После косой черты указаны значения для движения с прицепом.

0 / 1 = 1–2 человека и пустой багажник

1 / 1 = 5 человек и пустой багажник

1 / 2 = 5 человек и груз в багажнике

2 / 2 = 1 человек и полный багажник

Соблюдайте нормы допустимой нагрузки на заднюю ось, см. страницу 132.

Ксеноновые фары*

Угол наклона фар регулируется (например: при разгоне, торможении и в зависимости от загрузки автомобиля) автоматически.

Дальний свет и парковочные огни

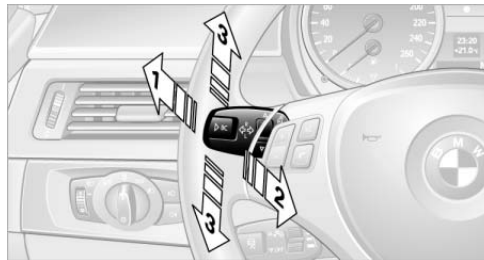

- 1 Дальний свет
- 2 Прерывистый световой сигнал
- 3 Парковочные огни*

Парковочные огни слева или справа*

По желанию Вы можете осветить припаркованный автомобиль с одной стороны. (Соблюдайте правила страны пребывания!)

Когда электронный ключ вынут из замка зажигания или когда зажигание и положение „Радио“ выключены, см. страницу 36, нажмите рычажный переключатель в соответствующем направлении 3. Указатели поворота включаться не должны.

▶ При включенных парковочных огнях разряжается аккумулятор. Не оставляйте огни включенными на долгое время, иначе Вы рискуете не завести двигатель. ◀

Противотуманные фары и фонари*



Для включения/выключения нажмите соответствующую клавишу.

- 1 Противотуманные фары*
- 2 Задние противотуманные фонари*

Противотуманные фары*

Необходимое условие: включены стояночные огни или ближний свет. При включенных противотуманных фарах в комбинации приборов горит зеленая контрольная лампа.

 Когда работает система автоматического управления светом фар, одновременно с противотуманными фарами включается ближний свет. ◀

Задние противотуманные фонари*

Необходимое условие: включен ближний свет или стояночные огни с противотуманными фарами. При включенных задних противотуманных фонарях в комбинации приборов горит желтая контрольная лампа.

Подсветка комбинации приборов

Яркость подсветки регулируется только при включенных стояночных огнях или ближнем свете.

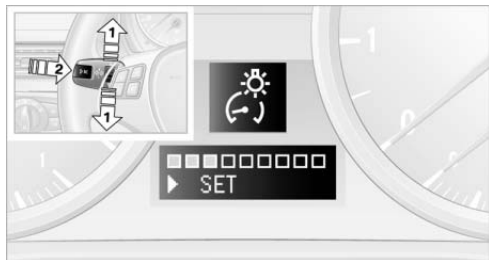

1. Нажимайте клавишу 1 вверх или вниз до тех пор, пока на дисплее не появится соответствующий значок, индикатор яркости и надпись „SET“.
2. Нажмите клавишу 2.

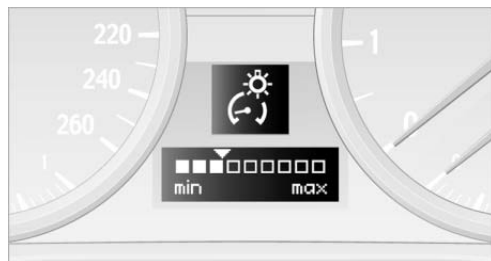

3. Нажимая клавишу 1 вверх или вниз, настройте яркость подсветки. Настройка сразу же сохраняется.
4. Нажмите клавишу 2 на переключателе указателей поворота. На дисплее снова появятся показания температуры наружного воздуха и часов.

Освещение салона

Фонарями освещения салона, пространства для ног*, багажника и пространства перед дверями* управляет автоматика.

Пространство перед дверями* освещают светодиоды, встроенные в дверные ручки.

 Для сбережения ресурса аккумулятора все осветительные приборы внутри автомобиля выключаются через 15 минут после выключения положения „Радио“, см. „Кнопка „Старт/Стоп““ на странице 36. ◀

Ручное включение и выключение освещения в салоне

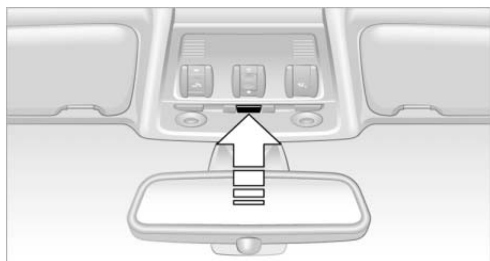

Освещение переднее и заднее*: включается и выключается нажатием клавиши.

Если необходимо, чтобы освещение было все время выключено, держите клавишу нажатой около 3 секунд.

Лампы для чтения

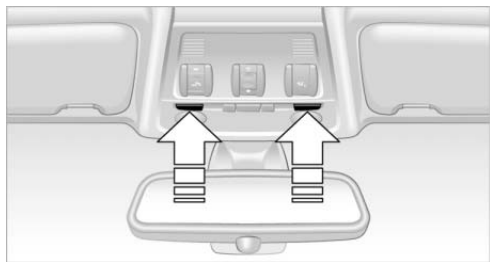

Лампы для чтения находятся рядом с лампами освещения салона спереди и сзади*. Они включаются и выключаются нажатием клавиши.

Комфортный микроклимат



Варианты исполнения

В зависимости от комплектации Ваш автомобиль оснащен кондиционером или автоматическим климат-контролем.

- 1 Кондиционер
- 2 Автоматический климат-контроль*

Воздуховоды

- 3 Поддача воздуха на лобовое стекло и на боковые стекла
- 4 Поддача воздуха в область груди
Колесики позволяют плавно открывать и закрывать подачу воздуха. Рычажки меняют направление потоков воздуха. Подробнее о настройке вентиляции без сквозняков см. на странице 74.
- 5 Поддача воздуха в пространство для ног

Кондиционер

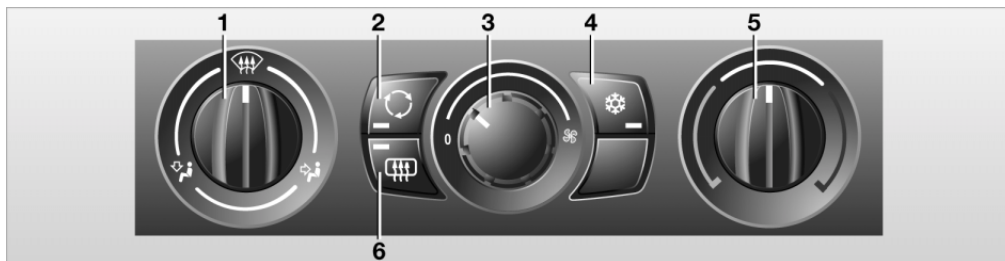



MM0327CMA

- | | |
|--|---|
| <p>1 Распределение потоков воздуха</p> <p>2 Режим рециркуляции</p> <p>3 Интенсивность подачи воздуха</p> | <p>4 Кондиционер</p> <p>5 Регулировка температуры</p> <p>6 Обогрев заднего стекла</p> |
|--|---|

Распределение потоков воздуха



Вы можете направить поступающий в салон воздух на стекло , в область груди  и в пространство для ног . Возможны также любые промежуточные положения.

Режим рециркуляции



При неприятном запахе с улицы или загазованности можно временно перекрыть подачу наружного воздуха в салон. В этом случае воздух в салоне циркулирует по замкнутому кругу.

Режим рециркуляции можно также включать/выключать клавишей* на рулевом колесе, см. страницу 9.



Если в режиме рециркуляции запотели стекла, выключите этот режим и при необходимости увеличьте подачу воздуха. Не оставляйте режим рециркуляции включенным продолжительное время, иначе ухудшится качество воздуха в салоне. ◀

Интенсивность подачи воздуха



Регулятор интенсивности подачи воздуха. Чем сильнее воздухоприток, тем эффективнее работает отопление и кондиционер.

Включение и выключение системы

Поверните регулятор интенсивности подачи воздуха на 0. Вентилятор и кондиционер полностью выключаются, подача воздуха прекращается.

Чтобы включить кондиционер, выберите любое положение, кроме 0.

Включение и выключение кондиционера



При включенном кондиционере воздух охлаждается, осушается и, в зависимости от настроенной температуры, снова подогревается.

При определенных погодных условиях после пуска двигателя лобовое стекло может на некоторое время запотеть.

Обогрев заднего стекла



При включенном обогреве заднего стекла горит светодиод. Выключается обогрев автоматически спустя некоторое время.

Регулировка температуры



Чтобы прогреть салон, поверните регулятор по часовой стрелке (на красный сектор).

Чтобы охладить салон, поверните регулятор против часовой стрелки (на синий сектор).

Оттаивание и отпотевание стекол

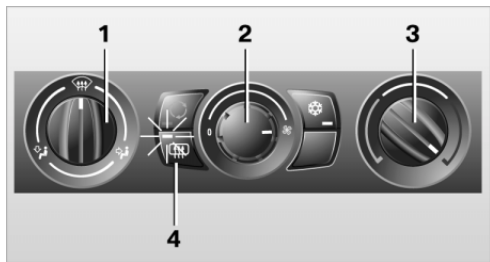

1. Регулятором **1** выберите положение .
2. Поверните регулятор **2** до конца вправо (по часовой стрелке).
3. Поверните регулятор **3** вправо (на красный сектор).
4. Для оттаивания заднего стекла включите его обогрев **4** .

Вентиляция

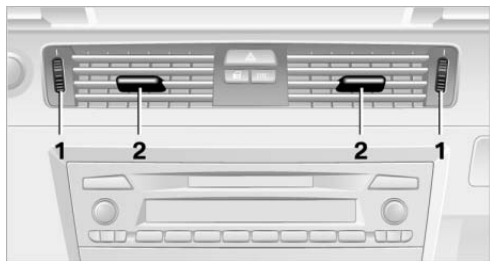

- 1 Колесики для плавного открывания и закрывания воздуховодов
- 2 Рычажки для изменения направления потоков воздуха

Холодный обдув

Если в салоне жарко, направьте холодный воздух на себя.

Вентиляция без сквозняков

Отрегулируйте вентиляционные решетки так, чтобы воздух дул не прямо на Вас, а в сторону.

Микрофильтр

Микрофильтр очищает поступающий наружный воздух от пыли и цветочной пыльцы. Он заменяется в рамках планового технического обслуживания на СТОА BMW. Перечень предстоящих работ можно просмотреть на индикаторе технического обслуживания, см. страницу 54.

Автоматический климат-контроль*

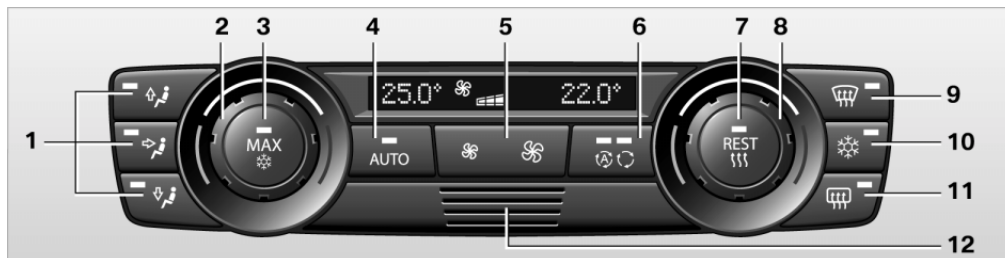

- 1 Ручная регулировка распределения потоков воздуха
- 2 Температура в левой части салона
- 3 Максимальное охлаждение
- 4 Автоматическая программа
- 5 Ручная регулировка интенсивности подачи воздуха
- 6 Автоматическая система контроля загрязненности наружного воздуха (AUC)/режим рециркуляции
- 7 Остаточное тепло
- 8 Температура в правой части салона
- 9 Оттаивание и отпотевание стекол
- 10 Включение и выключение кондиционера вручную
- 11 Обогрев заднего стекла
- 12 Решетка воздухозаборника для датчика температуры воздуха в салоне – просьба не загромождать

Комфортный микроклимат

Автоматическая программа (AUTO) 4 оптимально регулирует распределение потоков и интенсивность подачи воздуха практически при любых условиях, см. „Автоматическая программа“ ниже. Вам достаточно лишь установить приятную для себя температуру.

Ниже приводится подробное описание возможных настроек.

Большинство этих настроек запоминается для используемого в данный момент электронного ключа, см. также „Настройки персонального профиля“ на странице 17.

Ручная регулировка распределения потоков воздуха



Вы можете направить поступающий в салон воздух на стекла, в область груди и в пространство для ног.

Чтобы снова включить автоматическую подачу воздуха, нажмите клавишу AUTO.

Регулировка температуры



Поворотом этой ручки Вы можете настроить температуру воздуха отдельно для сторон водителя и переднего пассажира.

В любое время года автоматический климат-контроль в кратчайшее время прогреет или охладит воздух до заданной температуры и будет поддерживать эту температуру на постоянном уровне.

▶ При настройке температуры избегайте частых переходов из одной крайности в другую. Иначе климат-контроль не будет успевать настраивать выбранную температуру. ◀

Максимальное охлаждение



Быстро охладить воздух до максимально низких температур можно при температуре наружного воздуха выше 0 °C и работающем двигателе.

Климат-контроль настраивается на самую низкую температуру и переходит в режим рециркуляции. Воздух поступает с максимальной силой только из воздуховодов на уровне груди. Поэтому не перекрывайте их, когда выбираете эту программу.

Автоматическая программа



Автоматическая программа (AUTO) отрегулирует за Вас распределение потоков воздуха на лобовое стекло, боковые

стекла, в область груди и пространство для ног и приведет интенсивность подачи воздуха и настроенное Вами значение температуры в соответствие с погодными условиями и сезоном (с учетом, например, яркости солнца и степени запотевания стекол).

Вместе с программой AUTO автоматически включается кондиционер.

Ручная регулировка интенсивности подачи воздуха



Чтобы уменьшить интенсивность подачи воздуха, нажмите на левый край клавиши. Чтобы увеличить ее, нажмите на правый край клавиши. Чтобы снова включить автоматическую регулировку, нажмите клавишу AUTO.

Включение и выключение системы

Чтобы полностью выключить автоматический климат-контроль, нажмите при самой низкой скорости работы вентилятора на левый край клавиши. Все показания гаснут.

Чтобы снова включить климат-контроль, нажмите на любую клавишу, кроме REST.

Автоматическая система контроля загрязненности наружного воздуха (AUC)/режим рециркуляции



Нажатиями на клавишу выберите нужный режим:

- ▷ Светодиоды не горят: поступает наружный воздух.
- ▷ Левый светодиод горит – режим AUC: датчик обнаруживает в наружном воздухе вредные примеси. Если необходимо, система перекрывает подачу наружного воздуха в салон. Как только концентрация вредных веществ уменьшится до приемлемого уровня, система автоматически включает подачу наружного воздуха.
- ▷ Правый светодиод горит – режим рециркуляции: подача наружного воздуха полностью прекращена. В этом случае

воздух в салоне циркулирует по замкнутому кругу.

Режим рециркуляции можно также включать/выключать клавишей* на рулевом колесе, см. страницу 9.



Если в режиме рециркуляции запотели стекла, выключите этот режим и при необходимости увеличьте подачу воздуха. Не оставляйте режим рециркуляции включенным продолжительное время, иначе ухудшится качество воздуха в салоне. ◀

Использование остаточного тепла



Тепло, аккумулированное в двигателе, используется для отопления салона, например, во время остановки перед железнодорожным переездом.

Вы можете пользоваться этой функцией в течение 15 минут после выключения зажигания, пока двигатель еще не остыл и аккумуляторная батарея имеет достаточный заряд. Температура воздуха снаружи должна быть ниже 25 °С. Если эти условия выполнены и функция работает, то в клавише горит светодиод.

Оттаивание и отпотевание стекол



Эта программа обеспечивает быстрое оттаивание и отпотевание лобового и передних боковых стекол. Когда программа включена, горит светодиод.

Включение и выключение кондиционера



При включенном кондиционере воздух охлаждается, осушается и, в зависимости от настроенной температуры, снова подогревается. При определенных погодных условиях после пуска двигателя лобовое стекло может на некоторое время запотеть.

Кондиционер работает только при включенном двигателе. При выборе программы AUTO он включается автоматически.

Обогрев заднего стекла



При включенном обогреве заднего стекла горит светодиод.

Выключается обогрев автоматически спустя некоторое время.

Вентиляция

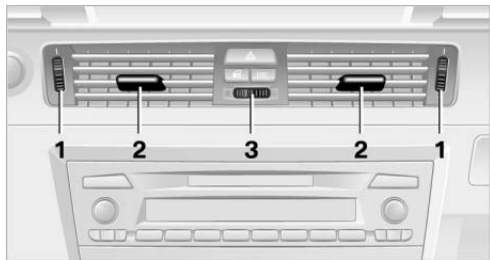

- 1 Колесики для плавного открывания и закрывания воздуховодов
- 2 Рычажки для изменения направления потоков воздуха
- 3 Колесико для регулировки температуры воздуха, поступающего из воздуховодов на уровне груди

Холодный обдув

Если в салоне жарко, направьте холодный воздух на себя.

Вентиляция без сквозняков

Отрегулируйте вентиляционные решетки так, чтобы воздух дул не прямо на Вас, а в сторону.

Вентиляция в задней части салона

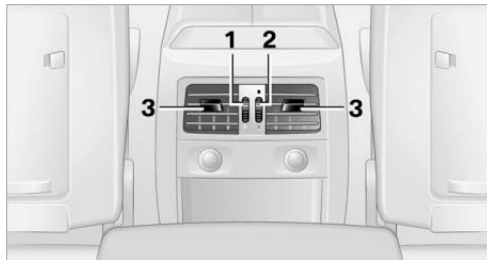

- 1 Колесико для плавного открывания и закрывания воздуховодов
- 2 Колесико для регулировки температуры:
 - ▷ поворот в сторону синего сектора – холоднее
 - ▷ поворот в сторону красного сектора – теплее
- 3 Рычажки для изменения направления потоков воздуха

Микрофильтр/фильтр с активированным углем

Микрофильтр очищает поступающий наружный воздух от пыли и цветочной пыльцы. Фильтр с активированным углем дополнительно задерживает вредные газы. Этот комбинированный фильтр заменяется в рамках планового технического обслуживания на СТОА BMW.

Перечень предстоящих работ можно просмотреть на индикаторе технического обслуживания, см. страницу 54.

Практичные элементы внутреннего оснащения

Встроенное универсальное дистанционное управление*

Принцип действия

Встроенное универсальное дистанционное управление заменяет до трех пультов дистанционного управления различными устройствами (например воротами дома/ гаража или домашней сигнализацией). Оно опознает и запоминает посланный сигнал соответствующего оригинального пульта управления.

Сигнал оригинального пульта управления можно запрограммировать на одной из трех клавиш **1**. В дальнейшем с помощью этой клавиши (**1**) можно будет управлять соответствующим устройством. О передаче сигнала сообщает контрольная лампа **2**.

Перед продажей автомобиля для собственной же безопасности сотрите установки клавиш, как это описано на странице 76.

 Во время программирования и каждый раз при дистанционном управлении запрограммированным устройством необходимо следить, чтобы в радиусе действия соответствующего устройства не оказалось людей, животных или посторонних предметов. Также следует соблюдать правила техники безопасности при обращении с оригинальным пультом управления. ◀

Проверка совместимости

 Если на упаковке или в руководстве к оригинальному пульту управления присутствует этот символ, то данный пульт совместим с универсальным дистанционным управлением.

Список совместимых пультов управления можно заказать по факсу +49 (0)6838 907 283 3333. Более подробную информацию Вы можете получить, позвонив бесплатно по номеру горячей линии „HomeLink“: 0800 0466 35465 (из Германии) или +49 (0)6838 907 277 (из-за границы).

Название „HomeLink“ является зарегистрированным товарным знаком компании „Johnson Controls, Inc.“.

Программирование

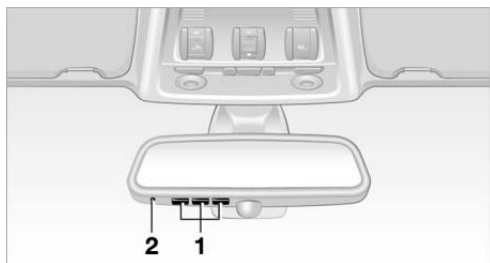

- 1 Клавиши памяти
- 2 Светодиод

Пульт управления с фиксированным кодом

1. Включите зажигание, см. страницу 36.
2. При первом использовании нажмите две крайние клавиши **1** и удерживайте их нажатыми около 20 секунд, пока не начнет мигать светодиод **2**. Теперь все старые настройки стерты.
3. Поднесите оригинальный пульт управления к клавишам **1** на расстояние 5–20 см.
 Расстояние между пультом и клавишами **1** зависит от системы, которой управляет этот пульт. ◀
4. Одновременно нажмите клавишу оригинального пульта управления и одну из клавиш **1** встроенного универсального дистанционного управления. Светодиод **2** сначала мигает в медленном темпе. Когда светодиод **2** начнет мигать часто, отпустите обе клавиши. Если в течение 15 секунд мигание светодиода **2** не участилось, измените расстояние между пультом и клавишами.
5. Для программирования других пультов управления повторите этапы 3 и 4.

Теперь соответствующая клавиша **1** запрограммирована на сигнал оригинального пульта управления.

Устройством можно пользоваться при работающем двигателе или включенном зажигании.

 Если устройство не реагирует на команды управления даже после повторного программирования, проверьте, не оснащен ли оригинальный пульт управления системой переменного кода. Для этого обратитесь к руководству по эксплуатации оригинального пульта управления или нажмите и удерживайте запрограммированную клавишу **1** универсального дистанционного управления. Если светодиод **2** универсального устройства некоторое время мигает с ускоренной частотой, а затем в течение двух секунд непрерывно светится, то это означает, что оригинальный пульт управления оснащен системой переменного кода. При наличии системы переменного кода запрограммируйте клавиши памяти **1**, как это описано ниже в разделе „Пульт управления с переменным кодом“.

Пульт управления с переменным кодом

Для программирования встроенного универсального дистанционного управления Вам понадобится руководство по эксплуатации устройства, которым Вы собираетесь управлять из автомобиля. Прочтите в нем о возможности синхронизации.

При программировании пульта управления

с переменным кодом обратите внимание на следующие указания:

 Программирование можно облегчить, если делать это с помощником. ◀

1. Припаркуйте автомобиль в радиусе приема сигналов управления устройством.
2. Запрограммируйте универсальное дистанционное управление, как это описано в разделе „Пульт управления с фиксированным кодом“.
3. На приемнике устройства, которым Вы собираетесь управлять из автомобиля, найдите кнопку (часто она находится на приводе).
4. Нажмите эту кнопку. После выполнения операции **4** у Вас есть 30 секунд, чтобы выполнить операцию **5**.
5. Трижды нажмите клавишу **1** встроенного универсального дистанционного управления.

Теперь соответствующая клавиша **1** запрограммирована на сигнал оригинального пульта управления.

 По всем возникающим у Вас вопросам обращайтесь на СТОА BMW. ◀

Стирание запрограммированных настроек

Нажмите две крайние клавиши **1** и удерживайте их нажатыми около 20 секунд, пока не начнет мигать светодиод **2**. Теперь все старые настройки стерты.

По отдельности настройки клавиш памяти не стираются.

Внутреннее зеркало заднего вида с цифровым компасом*

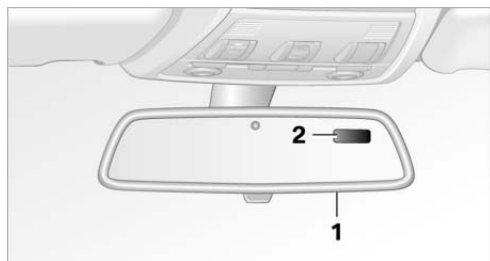

Дисплей показывает, в какую сторону света Вы держите курс.

Настройка зон

В зависимости от текущего местонахождения у компаса необходимо настроить зону, см. карту ниже.

- 1 Кнопка настройки
- 2 Дисплей

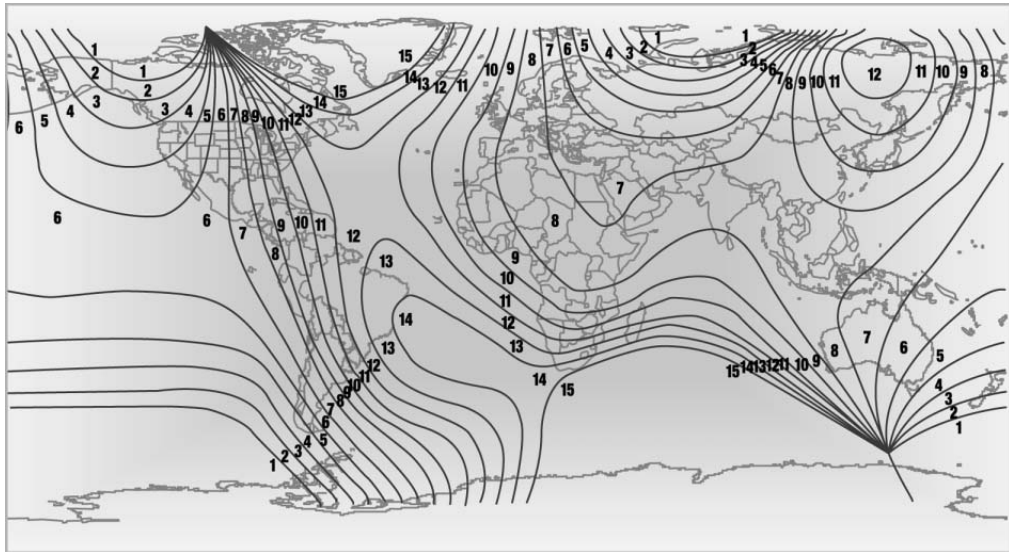

Чтобы настроить зону, нажмите подходящим заостренным предметом (например, шариковой ручкой) кнопку, расположенную у нижнего края зеркала, и удерживайте ее нажатой 3–4 секунды. Дисплей показывает номер настроенной в данный момент зоны.

Для изменения зоны нажимайте на кнопку, пока на дисплее не появится номер, соответствующий Вашему местонахождению.

Через 10 секунд компас снова готов к работе.

Об автоматическом затемнении зеркала см. в разделе „Внутреннее и наружные зеркала заднего вида с автоматическим затемнением“ на странице 87.

Калибровка цифрового компаса

Цифровой компас требует калибровки в следующих случаях:

- ▷ Дисплей показывает С или CAL.
- ▷ Неверное показание стороны света.
- ▷ При изменении направления движения показание стороны света не меняется.
- ▷ Отображаются не все стороны света.

Действия

1. Выберите площадку, на которой Вы могли бы ездить кругами. Проверьте, чтобы поблизости не проходила линия электропередачи и не было крупных металлических предметов.
2. Настройте на компасе правильную зону.
3. Нажмите кнопку настройки, чтобы дисплей показал С или CAL. Проедьте полный круг со скоростью не более 7 км/ч. Калибровка прошла успешно, если вместо С или CAL на дисплее появилось показание стороны света.

Солнцезащитные шторы*

Солнцезащитная штора заднего стекла

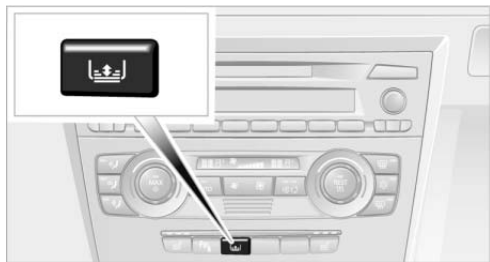

Чтобы поднять или опустить штору, нажмите клавишу в центральной консоли.

Солнцезащитные шторы задних боковых стекол

Потяните штору за петлю и зацепите ее за крепление.

Перчаточный ящик

Открытие



Потяните за ручку.

Ящик откроется, и в нем загорится подсветка.

Закрывание

Захлопните крышку.

⚠ Не оставляйте перчаточный ящик открытым без необходимости. Открытый ящик может стать причиной травм при аварии. ◀

Запирание

Запирите ящик механическим или запасным ключом, см. страницу 16.

Средний подлокотник

Ящик

В среднем подлокотнике между передними сиденьями находится (в зависимости от оснащения) ящик для хранения вещей или держатель для мобильного телефона*.

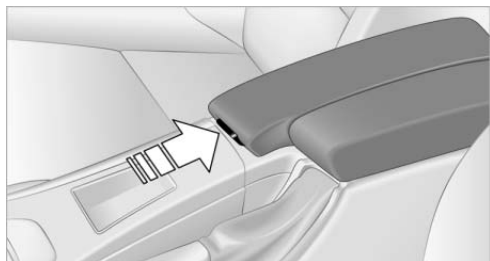

Открытие

Нажмите кнопку, см. стрелку: крышка откроется.

Вентилируемый ящик

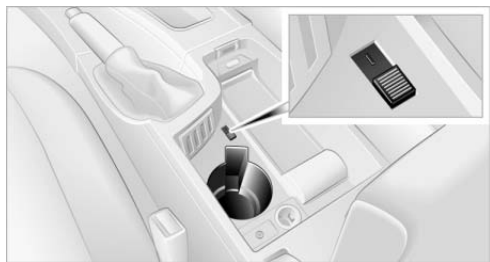

Чтобы включить вентиляцию ящика в среднем подлокотнике, сдвиньте переключатель в положение 1.

▶ Температура настраивается колесиком в задней части салона, см. страницу 74. ◀

Гнездо для подключения внешнего аудиоприбора

Вы можете подключить к гнезду внешний аудиоприбор, например CD-проигрыватель или MP3-плеер, для воспроизведения его звука через динамики автомобиля. Громкость и параметры звука можно настроить на радиоприемнике автомобиля, см. отдельное руководство по эксплуатации радиоприемника.

Подключение

Поднимите средний подлокотник.

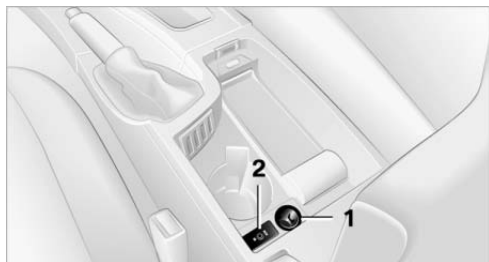

- 1 Электропитание дополнительного прибора:
розетка со съемной крышкой.
- 2 Вход AUX-In:
разъем 3,5 мм.

Для воспроизведения звука через динамики автомобиля соедините выход наушников или линейный аудио-выход с гнездом 2.

Отделения для мелких вещей

В салоне

Другие ящики и отделения Вы найдете рядом с рулевой колонкой*, на передних дверях и в центральной консоли*.

Сетки* находятся с задней стороны спинок передних сидений.

В багажном отделении

Отделение слева подходит, например, для установки в нем ящика для ветоши или 12 коробок с компакт-дисками.

Для крепления багажных сеток* и растяжек* в багажнике имеются специальные петли, см. страницу 89.

Поднятие панели пола

Вдавите фиксатор на верхней стенке багажника. Чтобы снять панель, выведите ее из фиксатора.

При оснащении выдвигаемым ящиком:

С правой стороны ящика освободите из держателя ремешок и закрепите им панель днища.



Не кладите в рундук, находящийся под панелью днища, груз весом более 25 кг. ◀

Пакет мест хранения*

В багажнике Вы найдете дополнительные приспособления:

- ▷ крючки для пакетов и сумок;
- ▷ резиновый ремешок для крепления мелких предметов, например зонта, у левого бортика;
- ▷ сетку для мелких предметов у правого бортика;
- ▷ ремешки рядом с задними петлями, подходящие для крепления, например, зонта;
- ▷ вынимающийся ящик под панелью днища багажника, подходящий для перевозки сырых или грязных вещей;
- ▷ съемные перегородки для рундука, находящегося под панелью пола багажника;
- ▷ багажную сетку, крепящуюся за панель днища багажника;
- ▷ выдвигающийся ящик для хранения мелочей. Чтобы отпереть этот ящик, сильно потяните за его ручку. При необходимости этот ящик можно полностью снять, см. ниже.



Не ездите с выдвинутым ящиком. Не пытайтесь закрыть крышку багажника, когда ящик выдвинут.

Когда автомобиль стоит на подъеме, отпирайте ящик осторожно и контролируйте этот процесс. Иначе ящик может неожиданно выкатиться под действием собственного веса и нанести Вам травмы.

Не кладите в выдвигающийся ящик груз весом более 5 кг. ◀

Снятие выдвжного ящика:

1. Полностью задвиньте ящик.
2. Поверните левый запор влево, а правый запор – вправо.

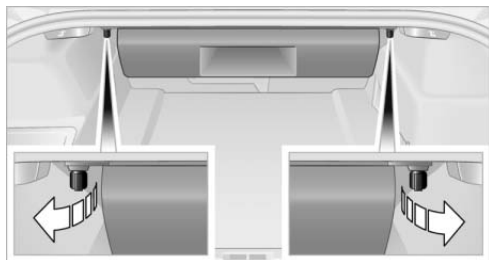

3. Снимите ящик движением вниз и на себя. Установка выдвжного ящика:

1. Зацепите направляющие ящика за пазы на нижней стенке багажника.
2. Заведите запоры в гнезда на нижней стенке багажника.
3. Поверните левый запор вправо, а правый запор – влево.

Крючки для одежды

Крючки для одежды находятся на поручнях над задними сиденьями.

⚠ Вешайте одежду на крючки таким образом, чтобы она не загромождала обзор. Не вешайте на крючки тяжелые предметы, которые могут травмировать пассажиров при резком торможении и маневрировании. ◀

Держатели для емкостей с напитками*

⚠ Не вставляйте в держатели стеклянную посуду: в случае аварии осколки могут нанести тяжелые травмы. ◀

Спереди

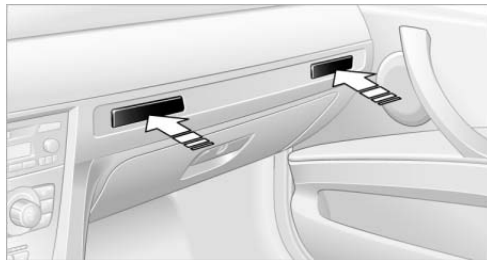

Открытие

Нажмите на планку по центру.

Закрывание

Задвиньте держатель, нажав на планку по центру.

Сзади

В заднем среднем подлокотнике имеются еще два держателя для емкостей с напитками.

Подключение электрических приборов

Гнездо прикуривателя*

При включенном зажигании гнездо прикуривателя можно использовать в качестве розетки для переносной лампы, автомобильного пылесоса и других приборов мощностью до 200 Вт, работающих от сети 12 В. Перед этим выньте прикуриватель из гнезда. Во избежание повреждения гнезда не пытайтесь вставлять в него неподходящие вилки электроприборов.

Задняя центральная консоль*

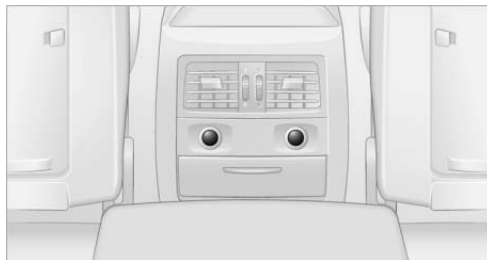

Для доступа к розетке снимите соответствующую крышку.

В багажнике*



Для доступа к розетке откройте крышку.

Передняя пепельница*

Открытие



Нажмите на планку крышки.

Очистка



Выньте вкладыш.

Прикуриватель



При работающем двигателе или включенном зажигании вдавите прикуриватель.

Прикуриватель можно будет вынуть, когда он приподнимется из гнезда.

⚠ Чтобы не обжечься, берите прикуриватель только за ручку патрона. Выходя из автомобиля, всегда берите с собой ключи. Тогда дети не смогут баловаться с прикуривателем, что убережет их от ожогов. ◀

Задняя пепельница*

Открытие

Нажмите на планку крышки.

Очистка

Выньте вкладыш.

Люк для перевозки длинномерных предметов*

Открытие

1. Расцепите замок среднего заднего ремня безопасности. Для этого нажмите на кнопку, см. стрелку, и выньте сергу из пряжки.

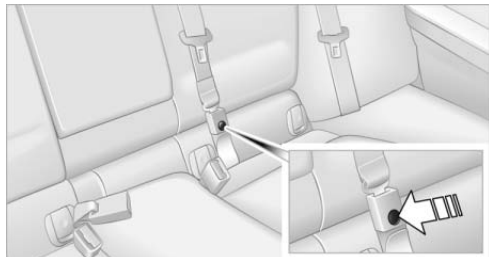

2. Вставьте сергу ремня в гнездо на полке за задним сиденьем.

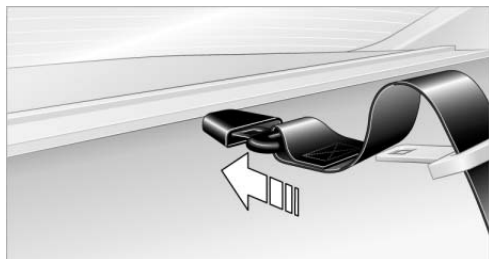

3. Полностью опустите соответствующий подголовник, см. страницу 29.
4. Отоприте спинку заднего сиденья, потянув за соответствующий рычажок, расположенный в багажнике.

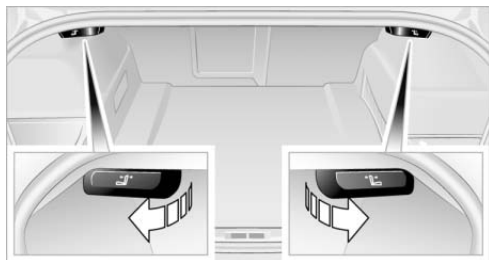

5. Разблокированная спинка немного подается вперед. Возьмитесь рукой за подголовник и опустите спинку вперед.

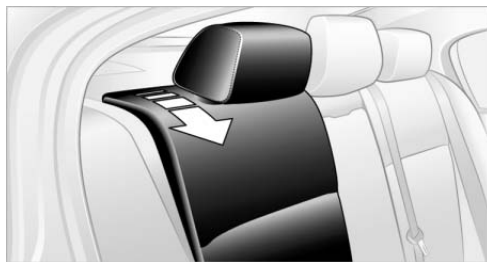

Закрывание

1. Верните спинку заднего сиденья в исходное положение.

! При возврате спинки в исходное положение убедитесь в том, что она правильно застопорилась. Иначе при торможении или маневрировании багаж может вывалиться в салон и травмировать пассажиров. ◀

2. Выньте сергу среднего заднего ремня безопасности из гнезда на полке заднего сиденья и вставьте ее в пряжку замка. Замок ремня должен запереться со слышимым щелчком.

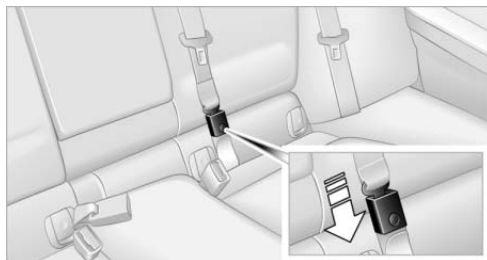

Для крепления багажных сеток* и растяжек в багажнике имеются специальные петли, см. страницу 89.

Чехол для перевозки лыж*

В чехле можно перевозить до четырех пар обычных лыж или два сноуборда, не опасаясь за их сохранность и чистоту салона.

В чехол помещаются лыжи длиной до 2,1 м. При перевозке лыж длиной 2,1 метра вместимость чехла уменьшается, поскольку он становится уже.

Загрузка

1. Опустите средний подлокотник.
2. Нажмите на кнопку, возьмитесь за ручку и откройте крышку, опустив ее вниз.

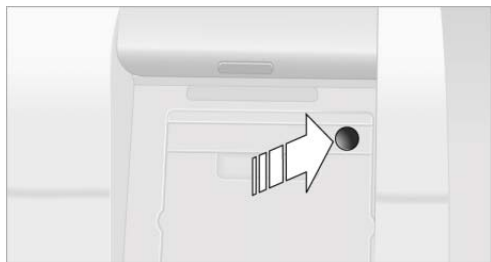

3. Откройте застежку-велкро, расправьте лыжный чехол между передними сиденьями и положите в него лыжи или сноуборд. Застежка „молния“ позволяет легко укладывать и доставать из чехла предметы.
4. У чехла имеется ремень для фиксации. Вставьте его серьгу в замок, предназначенный для среднего ремня безопасности.



Перед укладкой лыж в чехол очистите их от грязи и снега. Не допускайте повреждения чехла острыми кромками.

Фиксация груза

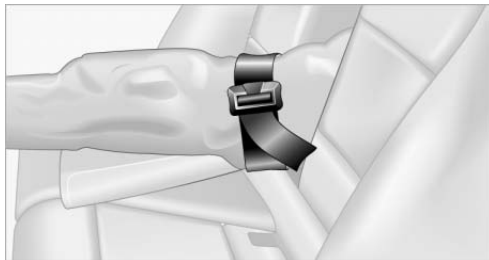

Зафиксируйте содержимое чехла ремнем, затянув его с помощью пряжки.

-  Фиксируйте чехол указанным способом, чтобы он не съезжал со своего места при резком торможении и маневрировании и не создавал угрозу пассажирам. ◀
Убирается чехол в обратном порядке.

Снятие чехла

Вы можете полностью снять чехол, например, для просушки или чтобы установить на его место другое приспособление.

1. Опустите вниз центральную накладку, расположенную в спинке задних сидений.
2. Потяните за ручку, см. стрелку 1.



3. Выньте чехол, см. стрелку 2.

 Подробную информацию о различных приспособлениях Вам предоставят на СТОА BMW. ◀



Полезно знать

Информация этого раздела подскажет Вам, как действовать в тех или иных ситуациях и при необычных обстоятельствах.

Особенности эксплуатации

Обкатка

Новый автомобиль необходимо обкатать, чтобы его подвижные детали и узлы притерлись друг к другу. Соблюдайте приведенные ниже указания. Это продлит срок службы автомобиля и сделает его эксплуатацию более экономичной.

Двигатель и редуктор заднего моста

Пробег до 2000 км: обкатывайте автомобиль на различных оборотах и скоростях, но следите за тем, чтобы частота вращения и скорость не превышали следующих значений:

- ▷ у автомобилей с бензиновыми двигателями
4500 об/мин и 160 км/ч;
- ▷ у автомобилей с дизельными двигателями
3500 об/мин и 150 км/ч.

Соблюдайте принятые в стране пребывания ограничения по скорости движения.

Работая педалью акселератора, избегайте положений полной нагрузки и „Kick-Down“.

Когда пробег превысит 2000 км, обороты и скорость можно постепенно увеличивать.

Шины

Сцепление новых покрышек с дорожным полотном становится оптимальным только после обкатки, что обусловлено технологией их изготовления. Поэтому первые 300 км придерживайтесь сдержанной манеры вождения.

Тормозная система

Тормозные колодки и диски оптимально притираются друг к другу примерно через 500 км пробега. Пока не закончится обкатка, придерживайтесь сдержанной манеры вождения.

Сцепление

Сцепление начинает оптимально работать после 500 км пробега. Пока не закончится обкатка, включайте сцепление как можно аккуратней.

После замены узлов и деталей

Этих правил обкатки следует также придерживаться после замены упомянутых выше узлов и деталей.

Общие правила вождения

Крышка багажника

 Во избежание попадания отработавших газов в салон автомобиля всегда ездите с плотно закрытой крышкой багажника. ◀

Если однажды Вам все же придется ехать с открытой крышкой багажника:

1. Закройте все окна и стеклянный люк.
2. Значительно увеличьте подачу воздуха кондиционером или автоматическим климат-контролем, см. страницу 70 или 73.

Нагрев системы выпуска ОГ

 На всех автомобилях с каталитическим нейтрализатором есть зоны сильного нагрева. Не снимайте и не покрывайте антигравийной мастикой теплозащитные экраны, смонтированные на системе выпуска ОГ. Следите за тем, чтобы горячая система выпуска ОГ не контактировала с легковоспламеняющимися материалами (сеном, сухой листвой и др.). В противном случае существует опасность возгорания, что чревато нанесением тяжелых телесных повреждений или материального ущерба. ◀

Мобильная связь в автомобиле

 BMW не рекомендует пользоваться в автомобиле устройствами мобильной связи, например сотовыми телефонами, если они не подключены к наружной антенне, потому что в этом случае электрооборудование автомобиля и устройства мобильной связи могут негативно влиять друг на друга. Кроме того, кузов может задерживать излучение, испускаемое аппаратом. ◀

Внутреннее и наружные зеркала заднего вида с автоматическим затемнением*

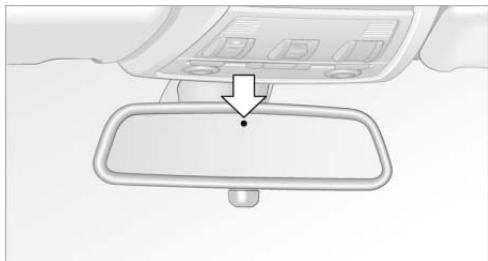

Автоматическим затемнением* зеркал заднего вида управляют два фотоэлемента, встроенные во внутреннее зеркало. Один фотоэлемент находится в рамке зеркала, см. стрелку, а другой – с тыльной стороны зеркала.

Для безупречной работы этой функции важно не заслонять фотоэлементы (в том числе наклейками и виньетками) и содержать их в чистоте.

Ламинированное лобовое стекло*

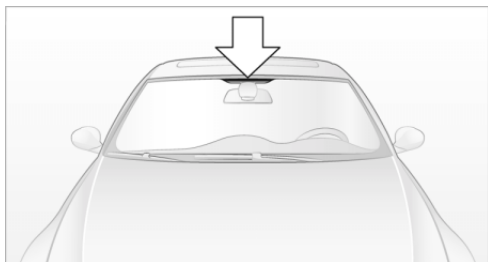

Отмеченный на иллюстрации участок стекла можно использовать для устройств открывания ворот гаража, биллинговых терминалов и других приборов.

Этот участок не имеет покрытия, отражающего инфракрасное излучение, и хорошо просматривается из салона.

Аквапланирование

! Двигаясь по мокрой или грязной трассе, сбросьте скорость, так как между шинами и дорогой может образоваться водяной клин. Этот эффект, известный как „аквапланирование“, может привести к частичной или полной утрате контакта с поверхностью дороги, что приведет к потере контроля над автомобилем и сделает невозможным торможение. ◀

Опасность аквапланирования возрастает по мере износа шин, см. также раздел „Минимальная высота рисунка протектора“ на странице 98.

Водные преграды

! Автомобиль способен преодолевать водные преграды глубиной не более 30 см. При такой глубине следует двигаться со скоростью пешехода, так как в противном случае не исключено повреждение двигателя, электрооборудования и коробки передач. ◀

Затягивание стояночного тормоза на подъемах

! Остановившись на подъеме, не удерживайте автомобиль буксующим сцеплением. Используйте для этой цели стояночный тормоз. Пробуксовка сцепления ведет к его интенсивному износу. ◀

На автомобилях с шестичилиндровыми двигателями пользуйтесь ассистентом трогания с места, см. страницу 60.

Надежное торможение

Ваш автомобиль BMW оснащен серийно устанавливаемой системой ABS. Когда этого требуют обстоятельства, тормозить рекомендуется сильно, полностью выжимая педаль. Так как автомобиль сохраняет управляемость, Вы можете спокойно объезжать встречающиеся на пути препятствия.

Пульсация педали тормоза в сочетании с шумом, который производит при работе гидравлическая система, сигнализируют водителю о том, что торможение происходит под контролем ABS.

В сырую погоду

В сырую погоду или в сильный дождь целесообразно время от времени слегка нажимать на педаль тормоза. При этом нужно следить за тем, чтобы Ваши действия не создавали помех другим участникам движения. Тормозные диски и колодки высохнут под действием выделяемого при торможении тепла и в ответственный момент сработают без задержки.

Движение под уклон

! Во избежание перегрева и снижения эффективности тормозов на затяжных или крутых спусках выбирайте такую передачу, при которой Вам реже всего придется тормозить. Даже легкое, но продолжитель-

ное воздействие на педаль может вызвать сильный нагрев и износ тормозных механизмов вплоть до выхода тормозной системы из строя. ◀

Переключившись на пониженную передачу (вплоть до первой), можно увеличить тормозной эффект двигателем. Это избавит тормоза от чрезмерной нагрузки. О ручном управлении автоматической коробкой передач см. на странице 39.

⚠ Никогда не ездите с выжатым сцеплением, при нейтральном положении рычага переключения передач и с выключенным двигателем. На нейтральной передаче отсутствует жесткая связь с двигателем, а при выключенном двигателе не работают усилители тормозов и рулевого управления. Рядом с педалями тормоза и акселератора не должно быть ножных ковриков и других посторонних предметов, способных помешать их ходу. ◀

Коррозия тормозных дисков

Интенсивная эксплуатация дисковых тормозных механизмов способствует их самоочистке. Поэтому незначительный пробег, длительные простои и малая загруженность тормозной системы создают благоприятные условия для развития коррозии тормозных дисков и загрязнения тормозных колодок.

При торможении диски, покрытые коррозией, вызывают эффект вибрации, устранить который часто невозможно даже продолжительным нажатием на педаль тормоза.

На стоянке

В кондиционере образуется конденсат, который сливается под автомобиль. В этом случае вода под автомобилем является нормальным явлением.

Перед заездом в моечную установку

Все нужное по теме ухода за автомобилем Вы найдете в брошюре „Уход“.

Автомобили с системой комфортного доступа и АКПП

Вставьте электронный ключ в замок зажигания.

Двигатель можно выключить, когда рычаг

селектора находится в положении N. См. также страницу 22.

Правостороннее и левостороннее движение

При пересечении границы страны, где принято иное направление движения, для исключения ослепления встречного транспорта необходимо принять определенные меры.

Избежать ослепления позволяет специальная пленка, которую можно приобрести на СТОА BMW. При наклеивании пленки соблюдайте прилагаемые инструкции.

Погрузка багажа

⚠ Чтобы не превысить разрешенную грузоподъемность шин, не допускайте перегрузки автомобиля. Перегрузка способствует перегреву и внутреннему повреждению шин, что может привести к их внезапному разрыву. ◀

Размещение багажа

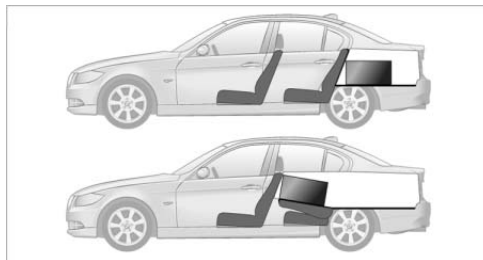

- ▷ Тяжелые грузы размещайте как можно глубже, то есть сразу за спинками задних сидений, и как можно ниже.
- ▷ Острые кромки и углы накройте или оберните защитным материалом.
- ▷ При перевозке очень тяжелого груза на задних сиденьях застегните крайние ремни безопасности крест-накрест, то есть защелкните каждый из ремней в замке, предназначенном для противоположной стороны.

Фиксация груза

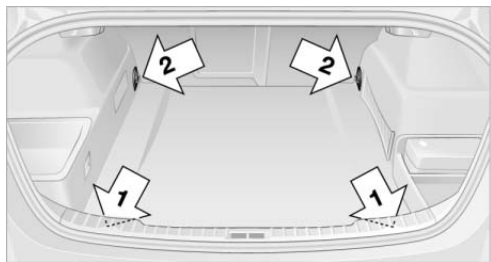

- ▶ Небольшие и легкие предметы закрепляйте страховочными ремнями*.
- ▶ Для крупных и тяжелых предметов Вы можете приобрести на СТОА BMW специальные растяжки*, которые крепятся к петлям, показанным на иллюстрации. Две петли находятся на задней стенке багажника 1, и еще две – на боковых стенках 2. Соблюдайте прилагаемое к растяжкам руководство.

 Чтобы не создавать угрозу пассажирам при торможении или резких маневрах, всегда тщательно укладывайте и фиксируйте багаж.

Не допускайте превышения значений максимальной полной массы и нагрузки на оси, см. страницу 131. Это не только снижает уровень безопасности автомобиля, но и противоречит законодательным нормам.

Размещая тяжелые и твердые предметы в салоне, позаботьтесь об их надежной фиксации, чтобы они не съезжали со своего места при резком торможении и маневрировании и не создавали угрозу пассажирам. ◀

Багажник на крыше*

К Вашему BMW предлагается специальный багажник для установки на крыше. Соблюдайте рекомендации, содержащиеся в инструкции по его монтажу.

Точки крепления багажника

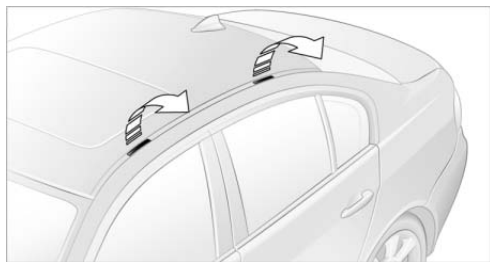

Откройте крышки.

Размещение груза на крыше

Размещенный на крыше багаж смещает центр тяжести автомобиля. Это ведет к заметному изменению динамических свойств и управляемости машины. Поэтому при перевозке багажа не допускайте превышения значений максимального груза на крыше, полной массы автомобиля и нагрузки на его оси.

Соответствующие данные Вы найдете в разделе „Массы“ на странице 131.

Размещать багаж на крыше следует равномерно и компактно. Тяжелые вещи кладутся вниз. Следите за тем, чтобы груз на крыше не создавал помех крышке люка и не мешал открывать крышку багажника.

Правильное и надежное крепление груза предотвратит его смещение или падение с автомобиля на ходу.

Старайтесь вести автомобиль ровно, избегая рывков с места, резких торможений и лихачества на поворотах.

Движение с прицепом

Значения допустимой массы буксируемого груза приведены на странице 131.

Тягово-сцепное устройство с выдвижным шаровым наконечником*

Шаровой наконечник тягово-сцепного устройства находится у нижнего края кузова. Его можно выдвинуть и задвинуть при

выключенном зажигании. Соблюдайте также прилагаемое к устройству руководство по эксплуатации.

⚠ Перед тем как отправиться в путь с прицепом, убедитесь в том, что шаровой наконечник правильно застопорился. Шаровой наконечник застопорился правильно, если светодиод на боковой стенке багажника горит зеленым светом. ◀

Выдвигание шарового наконечника

1. Выключите зажигание и откройте багажник.
2. Отойдите за пределы радиуса поворота шарового наконечника позади автомобиля.
3. Нажмите клавишу на боковой стенке багажника. Шаровой наконечник поворачивается в промежуточное положение. Светодиод в клавише мигает красным светом.



4. Поверните шаровой наконечник дальше рукой, чтобы он застопорился со слышимым щелчком. Хлопчатобумажные перчатки для защиты рук от грязи прилагаются. Шаровой наконечник застопорился правильно, если светодиод в клавише горит зеленым светом.



⚠ Если шаровой наконечник застопорился неправильно, светодиод в клавише мигает красным светом. Подержите клавишу нажатой около 5 секунд, после чего снова выдвиньте наконечник. Если светодиод в клавише опять горит красным светом, то тягово-сцепным устройством пользоваться нельзя, иначе ненадежная сцепка может привести к аварии. ◀

Усиление кузова автомобиля при тягово-сцепном устройстве снижает эффективность системы задних бамперов, поглощающих энергию удара за счет упругих деформаций.

Задвигание шарового наконечника

1. Отцепите прицеп, удалите стабилизационные приспособления и выньте из розетки подключения электрооборудования прицепа вилку и, если имеется, адаптер.
2. Снимите крышку в боковой стенке багажника, см. „Выдвигание шарового наконечника“.
3. Нажмите на клавишу, см. „Выдвигание шарового наконечника“.
4. Возьмитесь за самый конец шарового наконечника и поверните его внутрь, чтобы он застопорился со слышимым щелчком. Шаровой наконечник застопорился правильно, если светодиод в клавише горит зеленым светом.

⚠ Чтобы не пораниться, беритесь за самый конец шарового наконечника. ◀



Розетка подключения электрооборудования прицепа

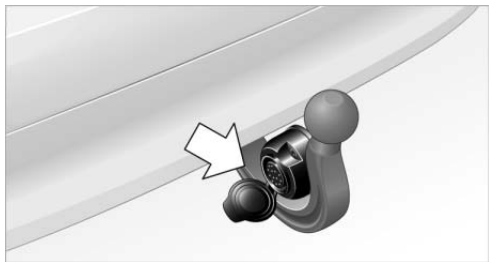

Розетка подключения электрооборудования прицепа находится на тягово-сцепном устройстве. Откройте вниз крышку.

Перед поездкой

Допустимая нагрузка на тягово-сцепное устройство

Нагрузка не должна быть меньше 25 кг. Значения допустимой нагрузки на тягово-сцепное устройство приведены на странице 131. Старайтесь придерживаться этих значений.

Нагрузка, приходящаяся на тягово-сцепное устройство, увеличивает массу автомобиля в целом. Максимально допустимая масса перевозимого груза уменьшается на массу тягово-сцепного устройства и приходящуюся на него нагрузку. Обратите на это внимание и не допускайте превышения максимального значения полной массы автомобиля при движении с прицепом.

Погрузка багажа

Размещайте груз на прицепе как можно глубже внутрь и, по возможности, рядом с осью моста.

Низко расположенный центр тяжести прицепа повышает уровень безопасности всего автопоезда.

Запрещается превышать допустимые значения общей массы прицепа и допустимой массы буксируемого груза. В качестве ориентира всегда следует брать меньшее значение.

Давление воздуха в шинах

Давление воздуха в шинах автомобиля и прицепа должно стать предметом особого внимания. Давление в шинах автомобиля должно соответствовать значениям, приведенным для максимально загруженного автомобиля, см. страницу 98. После корректировки давления воздуха в шинах инициализируйте индикатор повреждения шин, см. страницу 61. Определяющими для прицепа являются нормы, установленные его изготовителем.

Индикатор повреждения шин

После того как Вы прицепили или отцепили прицеп, инициализируйте индикатор повреждения шин, см. страницу 61.

Наружные зеркала заднего вида

Правилами предписано иметь два наружных зеркала заднего вида, позволяющих водителю наблюдать оба задних угла прицепа. Такие зеркала можно приобрести на СТОА BMW.

Потребители электроэнергии

При транспортировке прицепа-дачи нужно учитывать емкость аккумулятора, включая потребители электроэнергии на минимальное время.

 Отправляясь в поездку, всегда проверьте работу задних фонарей прицепа. Езда с неработающими задними фонарями противоречит правилам и угрожает безопасности участников дорожного движения. ◀

Движение с прицепом

 Соблюдайте максимальную скорость, установленную в стране пребывания, и в любом случае не превышайте скорость 80 км/ч. Слишком высокая скорость может привести к потере автопоездом устойчивости. ◀

Стабилизация автопоезда

Если прицеп начал вилять, то стабилизировать весь автопоезд можно только немедленным сильным торможением. При этом старайтесь без необходимости не работать

рулем. Если же такая необходимость возникла, действуйте крайне осторожно, чтобы не помешать другим участникам дорожного движения.

Движение на подъем

Из соображений безопасности и во избежание создания помех транспортному потоку, величина преодолеваемого уклона при движении с прицепом ограничивается 12 %. При разрешенной увеличенной массе буксируемого груза это ограничение составляет 8 %, см. страницу 131.

Движение под уклон

На спусках возрастает склонность прицепа к вилянию, поэтому здесь требуется повышенное внимание водителя.

На подъезде к спуску включите пониженную передачу, вплоть до первой, и медленно и осторожно спускайтесь вниз.



Мобильность

Чтобы уметь поддерживать свой автомобиль на ходу, ознакомьтесь в этом разделе с темами „Рабочие жидкости“, „Колеса и диски“, „Техническое обслуживание“ и „Что делать в случае аварии“.

Заправка топливом

Пробка топливного бака

Открытие

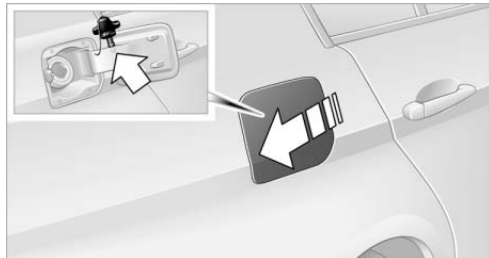

1. Откройте лючок топливного бака. Для этого нажмите на задний край его крышки.
2. Поверните пробку бака против часовой стрелки.
3. Вставьте пробку топливного бака в скобу на лючке.

Закрывание

Вставьте пробку и поверните ее по часовой стрелке до отчетливого щелчка.

Ручное отпирание лючка топливного бака

При неисправности в электрооборудовании лючок топливного бака можно отпереть вручную:



1. Снимите крышку в боковой стенке багажника.
2. Потяните за кнопку с изображением заправочной колонки. Лючок топливного бака отпирается.

Порядок заправки топливом

! При обращении с топливом соблюдайте правила техники безопасности, действующие на заправочных станциях. ◀

При заправке вложите заправочный пистолет в трубу заливной горловины. Попытка приподнять пистолет во время заправки ведет

- ▷ к преждевременному отключению подачи топлива;
- ▷ к уменьшению отвода паров топлива.

Бак можно считать наполненным, когда заправочный пистолет отключится в первый раз.

Объем топливного бака

Примерно 60 литров, включая резерв:

- ▷ у бензиновых двигателей – примерно 8 литров;
- ▷ у дизельных двигателей – примерно 6,5 литров.

! При запасе хода менее 50 километров обязательно заправьтесь, иначе Вы рискуете повредить двигатель. ◀

Топливо

Бензиновые двигатели



Не заправляйте автомобиль этилированным бензином, потому что он приводит к необратимому повреждению каталитического нейтрализатора. ◀

Бензин может быть очищен от серы. Регулировка детонации позволяет использовать бензин разных марок.

- ▷ Двигатель Вашего BMW рассчитан на:
бензин СУПЕР-ПЛЮС – Аи-98.
Эта марка является предпочтительной, потому что она позволяет достичь номинальных значений мощности двигателя и расхода топлива.
- ▷ Разрешается заправляться:
неэтилированным бензином
СУПЕР – Аи-95.
Этот бензин Вы можете встретить под обозначениями:
DIN EN 228 или ЕВРО-СУПЕР.
- ▷ Нижний предел:
обычный неэтилированный бензин –
Аи-91.

Экспортное исполнение, рассчитанное на этилированный бензин*

Наряду с приведенными выше марками автомобиль можно заправлять этилированным бензином. Нижний предел качества – бензин Аи-91.

Дизельные двигатели



Запрещается заправлять автомобиль рапсовым метилэфиром (RME), биодизельным топливом и бензином. При случайной заправке автомобиля таким топливом двигатель не заводить! Опасность повреждения двигателя! ◀

При случайной заправке автомобиля не тем видом топлива свяжитесь со СТОА BMW.

- ▷ Двигатель Вашего BMW рассчитан на:
дизельное топливо DIN EN 590.

Зимнее дизельное топливо

Для надежности работы дизельного двигателя в холодное время года нужно использовать зимнее дизельное топливо, которое в это время продается на заправочных станциях. Серийно устанавливаемый подогрев топливного фильтра препятствует загустеванию топлива во время движения.



Запрещается добавлять в топливо присадки или бензин – опасность повреждения двигателя! ◀

Колеса и шины

Давление воздуха в шинах

Для Вашей собственной безопасности

От качества шин и от того, насколько тщательно поддерживается давление воздуха в них, зависит не только срок службы шин, но и в значительной степени – уровень комфорта и безопасности.

Проверка давления

 Проверяйте давление в шинах регулярно: не реже двух раз в месяц и каждый раз перед дальней поездкой. Неверное давление в шинах отрицательно влияет на управляемость автомобиля, повышает риск повреждения шин и может привести к аварии. ◀

Нормы давления



Нормы давления воздуха в шинах при комнатной температуре приведены на стойке двери. Чтобы увидеть их, откройте дверь водителя.

 После корректировки давления в шинах инициализируйте индикатор повреждения шин, см. страницу 61. ◀

Давление воздуха в шинах при движении с прицепом

При движении с прицепом ориентируйтесь на цифры, приведенные для максимально загруженного автомобиля.

Размер шин

Значения давления приведены исключительно для шин тех размеров и марок, которые BMW рекомендовал к использованию на Вашем автомобиле и о которых можно узнать на СТОА BMW.

Состояние шин

Регулярно проверяйте шины на отсутствие повреждений и инородных тел, обращая внимание на степень износа и высоту рисунка протектора.

Минимальная высота рисунка протектора

Высота рисунка протектора должна быть не меньше 3 мм. При высоте рисунка протектора меньше 3 мм на высокой скорости движения даже при очень тонкой пленке воды на дороге возникает опасность аквапланирования.

При остаточной высоте рисунка протектора менее 4 мм пригодность зимних шин для эксплуатации в зимних условиях ощутимо снижается. Поэтому в целях безопасности они подлежат замене.

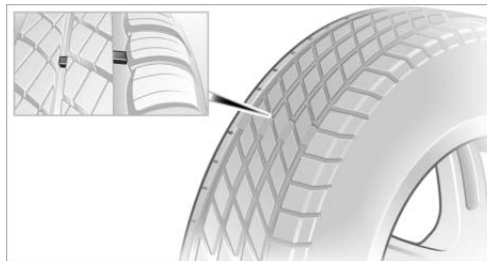

По окружности покрышки распределены индикаторы износа (см. по стрелке) с отметкой TWI – Tread Wear Indicator – на боковине. При высоте рисунка протектора 1,6 мм эти индикаторы сигнализируют о том, что достигнут установленный правилами предел износа шины.

Повреждения шин

Необычные вибрации во время движения могут указывать на повреждение шины или другой дефект автомобиля. Это может быть следствием переезда, например, через бордюрный камень. Вас также должно насторожить любое другое необычное поведение автомобиля, например резкий увод влево или вправо.

! В этом случае колеса и шины необходимо как можно скорее проверить. Немедленно сбавьте скорость и направьтесь своим ходом или отбуксируйте автомобиль на ближайшую СТОА BMW. Поврежденные шины создают угрозу жизни находящихся в автомобиле людей и других участников движения. ◀

Возраст шин

Шины подвержены старению, поэтому BMW рекомендует производить замену всех шин, независимо от их фактического износа, не реже, чем раз в шесть лет.

Дата изготовления шины указана на маркировке:
DOT... 5104 означает, что шина была изготовлена на 51 неделе 2004 года.

Шины Runflat



Шины Runflat можно узнать по круглой значке с надписью RSC на боковине. Колесо Runflat состоит из самонесущей шины и специального диска. Усиленные боковины позволяют, хотя и с ограничениями, продолжить движение даже на спущенной шине. О движении на спущенной шине см. в разделе „Сообщение о повреждении шины“ на странице 61.

Новые колеса и шины

! Монтаж новых колес и шин поручайте только СТОА BMW. Неквалифицированно выполненные работы создают угрозу повреждения техники и могут привести к несчастному случаю. Новые колеса должны быть отбалансированы. ◀

Шины с восстановленным протектором

! BMW не рекомендует использовать шины с восстановленным протектором. Они снижают уровень безопасности. Причина заключается в различной степени износа каркаса и в его сильном старении, что отрицательно сказывается на прочности шины в целом. ◀

Правильные колеса и шины

! BMW рекомендует использовать только те диски и шины, которые допущены BMW для соответствующей модели автомобиля, потому что даже шины номинального размера из-за допусков в изготовлении могут задевать за кузов и стать причиной тяжелой аварии. BMW не гарантирует безопасность использования нереконструированных дисков и шин, поскольку не может судить о степени их пригодности. ◀

О допустимых сочетаниях колесных дисков и шин можно узнать на СТОА BMW.

Сочетание дисков и шин влияет на различные системы, например ABS или DSC. Выбор неправильного сочетания может отрицательно сказаться на их работе.

Для поддержания нормальных ходовых качеств автомобиля устанавливайте на всех колесах шины одной марки с одинаковым рисунком протектора. При повреждении как можно скорее восстанавливайте рекомендованное сочетание дисков и шин.

Рекомендованные марки шин

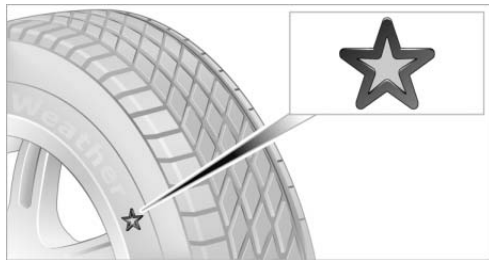

Для каждого типоразмера BMW рекомендует определенные марки шин.

Рекомендованные шины можно узнать по отчетливой метке BMW на боковине.

При правильном использовании эти шины удовлетворяют высочайшим стандартам качества и безопасности.

Шины Runflat

При замене шин или переходе с летних шин на зимние и наоборот устанавливайте на автомобиле только шины Runflat, так как на этой модели запасное колесо не предусмотрено. По данному вопросу Вас охотно проконсультируют на СТОА BMW.

 BMW рекомендует в целях безопасности не ремонтировать шины Runflat, а заменять их. ◀

Особенности зимних шин

Для зимних условий эксплуатации BMW рекомендует зимние шины. Так называемые всесезонные шины с маркировкой M+S лучше подходят для зимних условий эксплуатации по сравнению с летними шинами, но они все же, как правило, уступают по эффективности зимним шинам.

Соблюдение скорости

 Во избежание повреждения шин и возникновения аварийных ситуаций ни в коем случае не превышайте скорость, максимально допустимую для тех или иных зимних шин. ◀

Если максимально допустимая скорость автомобиля превышает индекс скорости зим-

них шин, то в поле зрения водителя должна иметься соответствующая табличка. Эту табличку можно приобрести по месту покупки шин или на СТОА BMW.

Хранение

Снятые колеса и шины храните в прохладном, сухом и по возможности темном месте. Предохраняйте шины от попадания на них горюче-смазочных материалов.

Цепи противоскольжения*

BMW протестировал, признал безопасными и рекомендовал для использования лишь некоторые кольчужные цепи противоскольжения. О них Вы можете узнать на СТОА BMW. Использовать их можно только одновременно на обоих задних колесах. При установке цепей соблюдайте указания их изготовителя. При надетых цепях противоскольжения максимально допустимая скорость движения составляет 50 км/ч.

Запрещается монтировать цепи противоскольжения на следующих шинах:

- ▷ 255/40 R17
- ▷ 255/35 R18
- ▷ 255/30 R19

 После установки цепей противоскольжения индикатор повреждения шин инициализировать не нужно, иначе он может подать ложный сигнал тревоги.

При движении с цепями противоскольжения может оказаться целесообразным включить на некоторое время систему DTC, см. страницу 60. ◀

Под капотом

! Любые работы на автомобиле разрешается выполнять только при наличии специальных знаний. Если Вы не знаете всех требований, которые предъявляются к выполнению тех или иных работ, поручайте ремонт и обслуживание своего автомобиля СТОА BMW. Неквалифицированный подход может привести к повреждению техники или несчастному случаю. ◀

Капот

Отпирание

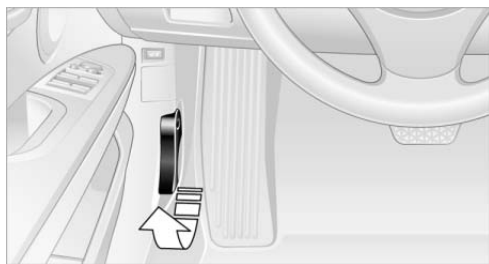

Потяните за рычаг.

Открытие



! Прежде чем открыть капот, убедитесь, что рычаги стеклоочистителей прижаты к стеклу, иначе Вы рискуете их повредить. ◀

Нажмите на запорный рычаг и откройте капот.

Закрывание

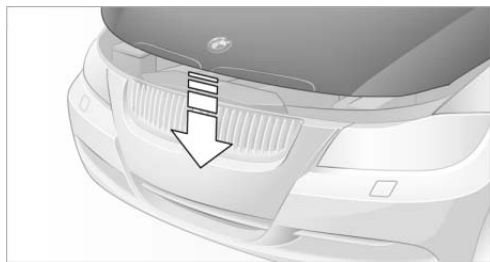

Захлопните капот с высоты прим. 40 см. Вы должны отчетливо услышать, как он зафиксировался.

! Во избежание травмирования при закрывании капота убедитесь в отсутствии на его пути препятствий. Если во время движения Вы вдруг обнаружите, что капот плохо закрыт, немедленно остановитесь и как следует закройте капот. ◀

Самое важное в моторном отсеке

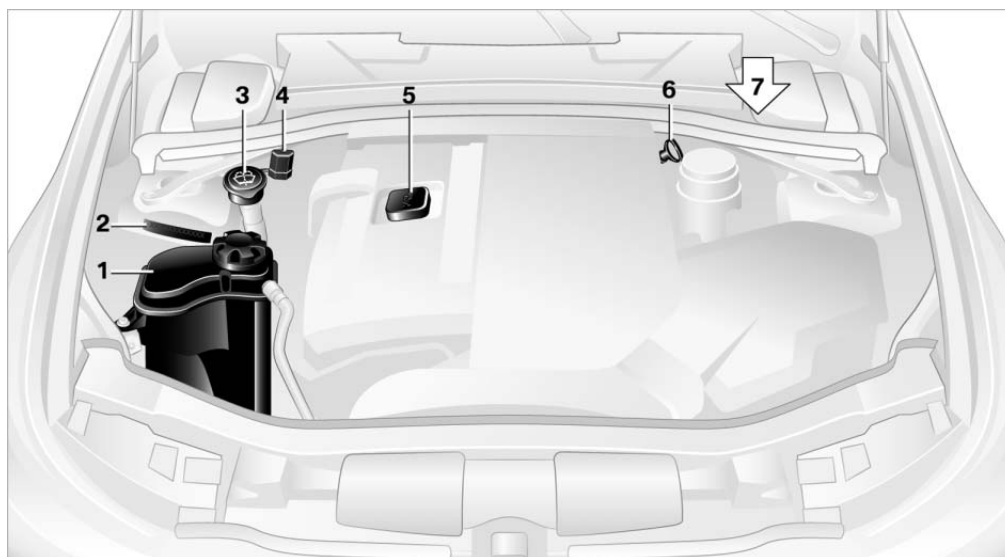

ММ040407СМА

- | | |
|---|---|
| <p>1 У автомобилей с бензиновыми двигателями:
бачок системы охлаждения,
см. страницу 104</p> <p>У автомобилей с дизельными двигателями:
этот бачок находится на противоположной стороне</p> <p>2 Идентификационный номер (VIN-номер)</p> <p>3 Бачок омывателей стекол и фар,
см. страницу 41</p> | <p>4 Вывод для подключения внешнего источника питания, см. страницу 115</p> <p>5 Маслозаливная горловина двигателя,
см. раздел „Долив масла в двигатель“</p> <p>6 У автомобилей с дизельными двигателями: маслоизмерительный щуп,
см. раздел „Проверка уровня масла в двигателе“</p> <p>7 Бачок для тормозной жидкости –
под кожухом микрофильтра</p> |
|---|---|

Моторное масло

Расход масла зависит от манеры езды и от условий эксплуатации автомобиля.

Дизельный двигатель: проверка уровня масла

- | | |
|---|--|
| <p>1. Прогрейте двигатель до рабочей температуры, проехав не менее 10 км, и установите автомобиль на горизонтальной поверхности.</p> <p>2. Выключите двигатель.</p> | <p>3. Примерно через 5 минут выньте маслоизмерительный щуп 6 и протрите его безворсовой тканью или бумажной салфеткой.</p> <p>4. Осторожно вставьте щуп до упора в трубку и снова выньте его.
Нормальным считается уровень между двумя метками на щупе.</p> |
|---|--|

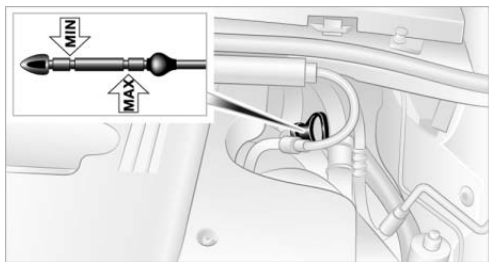

Перепад уровня между двумя метками на маслоизмерительном щупе соответствует примерно 1 литру.

⚠ Нельзя заливать масло выше верхней метки. Избыток масла вредит двигателю. ◀

Бензиновый двигатель: проверка уровня масла

Ваш автомобиль оборудован электронным контролем уровня масла.

Достоверность сведений об уровне масла гарантируется при условии, что измерение проводится при прогревом до рабочей температуры двигателя, то есть после того, как автомобиль проехал не менее 10 км. Вы можете контролировать уровень масла во время движения или при остановке на ровной поверхности с работающим двигателем.

Информацию о текущем уровне масла можно вывести на дисплей в комбинации приборов.

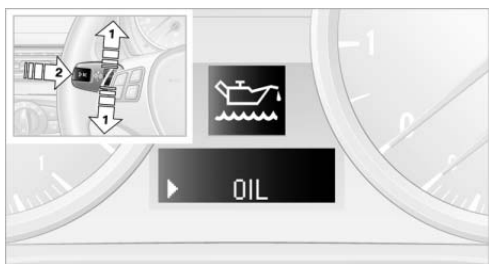

1. Нажимайте клавишу **1** на рычажном переключателе указателей поворота вверх или вниз до тех пор, пока на дисплее не появится соответствующий значок и надпись „OIL“.
2. Нажмите клавишу **2** на переключателе указателей поворота. Уровень масла измеряется и выводится на дисплей.

Возможная индикация



- 1 Уровень масла в норме
- 2 Уровень масла измеряется
При остановке на ровной поверхности этот процесс может длиться до 3 минут, а во время движения – до 5 минут.
- 3 Уровень масла на минимуме
При первой же возможности долейте 1 литр моторного масла, см. также раздел „Долив масла в двигатель“.
- 4 Уровень масла слишком высокий
⚠ Избыток масла вредит двигателю. Обратитесь на СТОА BMW для проверки автомобиля. ◀
- 5 Неисправен датчик уровня масла
Масло не доливайте. Можете ехать дальше, но при этом следите, чтобы не был превышен вновь рассчитанный пробег до очередного ТО „OilSERVICE“, см. страницу 106. Как можно скорее проверьте систему на СТОА BMW.

Долив масла в двигатель

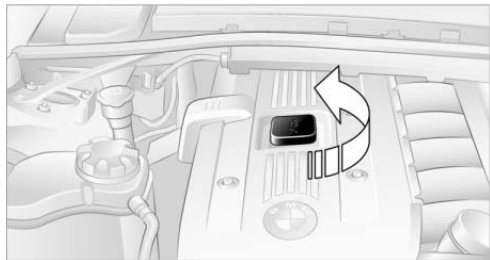

Доливать масло (в количестве не более 1 л) следует только тогда, когда в комбинации приборов загорелась указанная сигнальная лампа, или (при бензиновом двигателе) когда при проверке уровня масла на дисплее высветилось показание „+1“, или (при дизельном двигателе) когда уровень масла вплотную подошел к нижней метке на щупе, см. страницу 102.

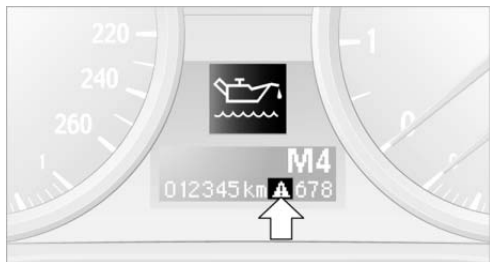

! Долейте масло, не дожидаясь, пока последующий пробег превысит 200 км, иначе Вы рискуете повредить двигатель. ◀

! Храните масла и смазки в недоступном для детей месте и соблюдайте все указания, приведенные на их упаковке. При неправильном обращении масла и смазки могут нанести вред здоровью. ◀

Замена масла

Замену масла поручайте только СТОА BMW.

Рекомендованные моторные масла

Качество моторного масла оказывает решающее влияние на работу и срок службы двигателя. Прежде чем рекомендовать определенную марку моторного масла, фирма BMW проводит многочисленные сложные эксперименты.

▷ Узнать о том, какие марки масел рекомендованы BMW именно для Вашего автомобиля, можно на СТОА BMW. ◀

! Не используйте присадки к маслам. При определенных условиях они могут вызвать повреждение двигателя. ◀

Альтернативные марки масел

В исключительных случаях, когда в Вашем распоряжении не оказалось масла рекомендованной марки, в промежутках между полными заменами разрешается добавлять небольшое количество масла других марок. На упаковке масла должна присутствовать одна из следующих ссылок:

Бензиновые двигатели

- ▷ предпочтительно: BMW Longlife-01, BMW Longlife-01 FE или BMW Longlife-04
- ▷ в качестве альтернативы: BMW Longlife-98 или ACEA A3

Дизельные двигатели

- ▷ предпочтительно: BMW Longlife-04
- ▷ в качестве альтернативы: BMW Longlife-01, BMW Longlife-98 или ACEA A3/B4

Охлаждающая жидкость

! Заправляйте систему охлаждения только при остывшем двигателе, иначе Вы рискуете получить ожоги. ◀

Охлаждающая жидкость состоит из воды и антифриза. Не все имеющиеся в продаже антифризы подходят для Вашего BMW. О том, какие антифризы подходят, можно узнать на СТОА BMW.

! Во избежание повреждения двигателя используйте только рекомендованные антифризы. Антифризы опасны для здоровья. ◀

♻ При утилизации антифризов соблюдайте законы по охране окружающей среды. ◀

Проверка уровня охлаждающей жидкости

1. Двигатель должен иметь комнатную температуру.
2. Сначала стравите избыточное давление в бачке, немного отвернув крышку против часовой стрелки, после чего откройте бачок.
3. В норме уровень охлаждающей жидкости должен находиться между метками „Min“ и „Max“ на заливной горловине, см. рисунок рядом с горловиной.

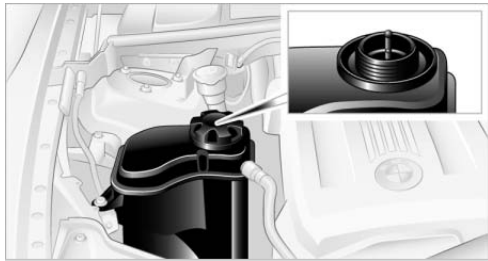

4. При необходимости медленно долейте жидкость, не допуская перелива.
5. Заверните пробку до отчетливого щелчка.
6. Как можно скорее устраните причину утечки охлаждающей жидкости.

Тормозная система

Неисправности

Тормозная жидкость

- (!) Сигнальные лампы горят красным светом, несмотря на отпущенный стояночный тормоз: немедленно прекратите движение.

Низкий уровень тормозной жидкости в бачке. Вместе с тем может заметно увеличиться ход педали тормоза. Как можно скорее проверьте систему на СТОА BMW.

⚠ При дальнейшем движении может понадобиться большее усилие на педаль тормоза. Ее ход может заметно увеличиться. Это необходимо учесть, выбирая манеру вождения. ◀

Тормозные колодки

- (!) Сигнальные лампы горят красным светом, несмотря на отпущенный стояночный тормоз: колодки почти износились. Как можно скорее замените колодки.



Для Вашей собственной безопасности: используйте только те тормозные колодки, которые BMW рекомендовал именно для Вашей модели. BMW не может гарантировать безопасность при использовании нерекондованных колодок, потому что не в состоянии оценить степень их пригодности. ◀

Техническое обслуживание

Система технического обслуживания BMW

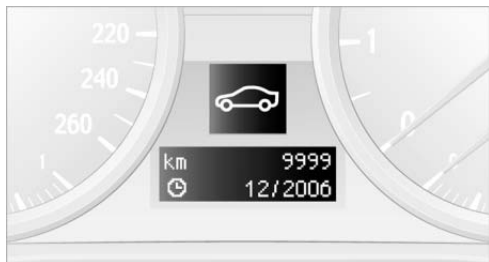

Система технического обслуживания BMW призвана обеспечить безопасность и эксплуатационную надежность Вашего автомобиля. Она также учитывает все аспекты обеспечения комфорта, например своевременную замену фильтров воздуха в салоне. Ее целью является снижение общих затрат владельца на содержание автомобиля.

Факт регулярного технического обслуживания является большим плюсом при продаже автомобиля.

Индикатор ТО по состоянию (CBS)

Датчики и специальные алгоритмы учитывают самые разные условия эксплуатации Вашего BMW. На их основе индикатор CBS определяет не только насущный объем работ, но и те работы, которые потребуются выполнить в ближайшем будущем. Система позволяет учитывать Ваши пожелания при составлении заказа на техническое обслуживание и снимает с Вас груз забот о состоянии автомобиля.

Вы можете вывести на дисплей в комбинации приборов показания времени и пробега, оставшихся до наступления срока выполнения тех или иных профилактических работ и до прохождения государственного техосмотра, см. страницу 54:

- ▷ моторное масло;
- ▷ тормоза: отдельно передние и задние;

- ▷ микрофильтр и фильтр с активированным углем* (при автоматическом климат-контроле);
- ▷ микрофильтр* (при кондиционере);
- ▷ тормозная жидкость;
- ▷ свечи зажигания;
- ▷ осмотр автомобиля;
- ▷ другие предписанные законом осмотры и проверки;
- ▷ сажевый фильтр*.

Запись сервисных данных в электронный ключ

Во время движения вся необходимая информация о техническом состоянии автомобиля постоянно записывается в электронный ключ. Консультант сервисной станции BMW может считать эти данные и предложить Вам оптимальную схему обслуживания. Поэтому при передаче автомобиля на обслуживание вручите сотруднику СТОА ключ, который был в замке зажигания в последний раз.



Чтобы CBS работал нормально, в комбинации приборов должна быть правильно выставлена дата, см. страницу 55. ◀

Сервисная книжка

Развернутую информацию о техническом обслуживании Вы найдете в сервисной книжке.



BMW рекомендует поручать техническое обслуживание и ремонт автомобиля СТОА BMW.

Проверяйте, чтобы после проведения ТО в сервисной книжке была сделана соответствующая отметка. Такие отметки являются доказательством регулярного обслуживания автомобиля. ◀

Розетка бортовой системы диагностики (OBD)

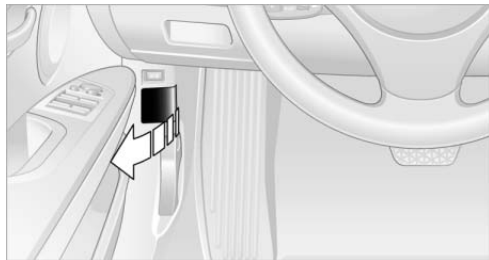

Этот интерфейс позволяет проверять компоненты, которые влияют на состав отработавших газов (ОГ).

Розетка бортовой системы диагностики находится с левой нижней стороны панели приборов под крышкой.

Показатели состава ОГ



Загорелись сигнальные лампы: показатели состава ОГ ухудшились. Как можно скорее проверьте автомобиль на СТОА BMW.

Утилизация автомобиля

В конструкцию Вашего автомобиля заложена возможность его быстрой и экологичной утилизации.

BMW рекомендует сдавать отслужившие свой срок автомобили на лицензированные BMW Group пункты приемки. Этим Вы проявите активное участие в деле охраны природных ресурсов и окружающей среды. В отношении возврата старых автомобилей действуют правила и законы страны пребывания. Все необходимые сведения об этом Вы можете получить на сайте www.bmw.ru или на СТОА BMW.

Уход за автомобилем

Все нужное по теме ухода за автомобилем Вы найдете в брошюре „Уход“.

Замена деталей

Шоферский инструмент

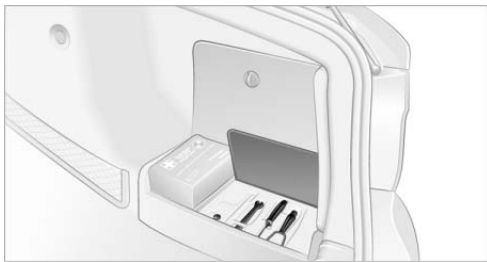

Шоферский инструмент находится в ящике в багажном отделении справа. Чтобы получить доступ к инструменту, снимите крышку.

Замена щеток стеклоочистителей

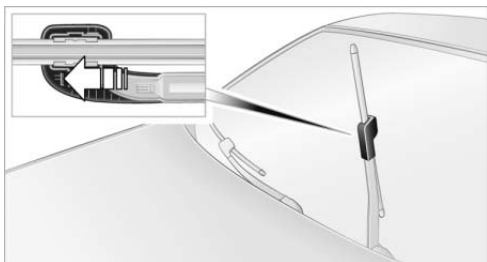

1. Откиньте рычаг стеклоочистителя.
2. Снимите крышку. Для этого нажмите снизу на крючок, см. стрелку.

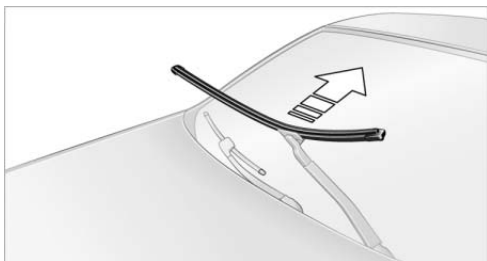

3. Поверните щетку вверх.
4. Снимите щетку в направлении лобового стекла, см. стрелку.

! Прежде чем открыть капот, убедитесь, что рычаги стеклоочистителей прижаты к стеклу, иначе Вы рискуете их повредить. ◀

Лампы и фонари

От состояния светотехнического оборудования во многом зависит безопасность движения. Поэтому замену ламп производите с неукоснительным соблюдением всех правил. Выполнение незнакомых или не описанных в данном „Руководстве“ работ поручайте СТОА BMW.

▷ Не дотрагивайтесь до стеклянных колб новых ламп голыми руками, потому что даже незначительные загрязнения пригорают к поверхности колбы, сокращая срок службы лампы. Пользуйтесь для этого чистым платком, бумажной салфеткой и т. п. или берите лампу за цоколь. ◀

Комплект запасных ламп можно приобрести на СТОА BMW.

! Во избежание короткого замыкания перед любыми электромонтажными работами выключите ремонтируемое устройство. При замене ламп неукоснительно соблюдайте все инструкции их изготовителя. Это позволит избежать травм и повреждения лампы. ◀

При уходе за фарами следуйте указаниям, приведенным в брошюре „Уход“.

▷ Замену ламп, обращение с которыми здесь не описано, производите на СТОА BMW. ◀

Ксеноновые фары*

У этих ламп очень большой срок службы, поэтому вероятность их выхода из строя очень мала (если только Вы не чрезмерно часто включаете и выключаете фары). Если лампа перегорела, продолжить движение можно с включенными противотуманными фарами (если это позволяют правила страны пребывания), учитывая то, что видимость снижена.

! Работы с ксеноновым светотехническим оборудованием, включая замену ламп, выполняются только на СТОА BMW. Высокое напряжение в этом оборудовании опасно для жизни. ◀

Стояночные и парковочные огни

При неисправности этого светотехнического оборудования обращайтесь только на СТОА BMW.

Галогеновые фары

Лампа H7, 55 Вт

! Лампа H7 находится под давлением. Надевайте очки и перчатки. Опасность травмирования при повреждении лампы! ◀

На Вашем автомобиле установлены галогеновые фары одного из двух вариантов. Варианты фар отличаются в основном крышками. Фары ближнего и дальнего света имеют отдельные крышки.

! Устанавливайте крышки на место правильно, иначе негерметичность может привести к повреждению фары. ◀

Доступ к лампам, вариант 1

Лампа дальнего света заменяется со стороны моторного отсека. Подобраться к лампе ближнего света можно через лючок в колесной арке.

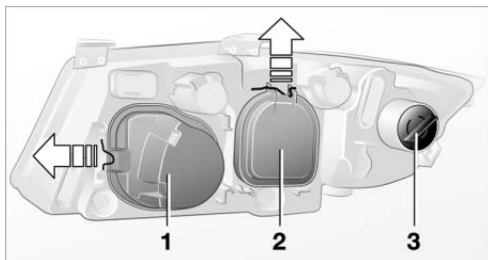

- 1 Крышка фары дальнего света
- 2 Крышка фары ближнего света
- 3 Указатель поворота

Снятие крышек:

1. Откиньте скобу, см. стрелки.
2. Откиньте крышку и выведите ее из направляющей.

Крышки устанавливаются на место в обратной последовательности.

Доступ к лампам, вариант 2

Лампа дальнего света заменяется со стороны моторного отсека. Подобраться к лампе ближнего света можно через лючок в колесной арке.

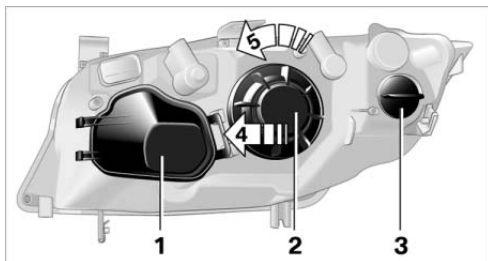

- 1 Крышка фары дальнего света
- 2 Крышка фары ближнего света
- 3 Патрон указателя поворота

Снятие крышек:

- ▷ Дальний свет: нажмите на фиксатор, стрелка 4, и выведите крышку из направляющей.
- ▷ Ближний свет: отверните крышку, стрелка 5.

Крышки устанавливаются на место в обратной последовательности.

Доступ через лючок в колесной арке

Только для фар ближнего света и указателей поворота:

1. Поверните колесо внутрь.
2. Откройте лючок в колесной арке.



Замена ламп ближнего и дальнего света, вариант 1

1. Снимите крышку соответствующей фары.
2. Отсоедините от лампы штекер.
3. Отцепите скобу сбоку, стрелка 1, и опустите ее вниз, стрелка 2.

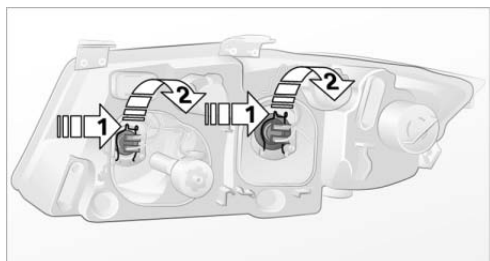

4. Выньте лампу.
5. Вставьте новую лампу.
6. Поднимите и защелкните скобу.
7. Вставьте штекер.
8. Установите крышку.

Замена ламп ближнего и дальнего света, вариант 2

1. Снимите крышку соответствующей фары.
2. Отожмите лампу вверх, см. стрелку, и снимите ее движением на себя.

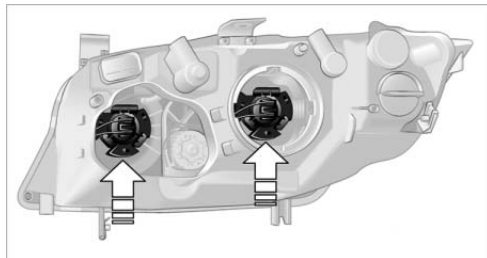

3. Отсоедините от лампы штекер.
4. Подсоедините штекер к новой лампе.
5. Заведите лампу сверху в патрон и толкните ее вперед до фиксации.
6. Установите крышку.

Стояночные и парковочные огни

Лампа 5 Вт, W 5 W

1. Снимите крышку фары дальнего света.
2. Выньте патрон лампы, см. стрелку.

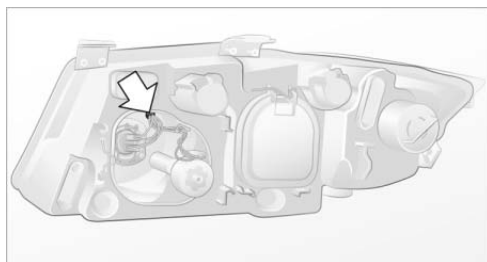

3. Выньте лампу из патрона и замените ее.
4. Установите патрон лампы.
5. Установите крышку.

Передние указатели поворота

Лампа 21 Вт, PY 21 W
или PY 21 W Silver Vision

1. Поверните патрон лампы **1** против часовой стрелки и снимите его.

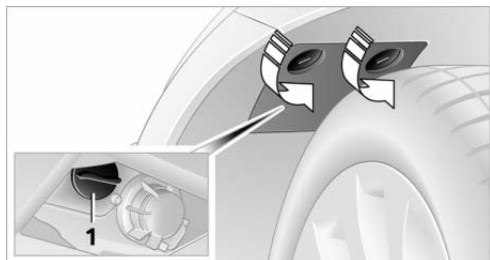

2. Слегка нажав, поверните лампу против часовой стрелки, выньте ее и замените.
3. Установите патрон лампы **1**.
4. Закройте лючок в колесной арке.

Боковые указатели поворота

Лампа 5 Вт, WY 5 W
или WY 5 W-ST (Silver Top)

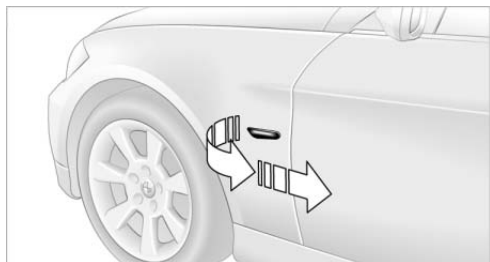

1. Отожмите пальцем и отсоедините передний край фонаря.
2. Замените лампу.
3. Установите фонарь.

Блоки задних фонарей

- ▷ Задний противотуманный фонарь: лампа 21 Вт, Н 21 W
- ▷ Остальные фонари: лампа 21 Вт, Р 21 W

Блоки задних фонарей состоят из двух частей. Одна часть блока находится в крышке багажника, а другая часть – в крыле.

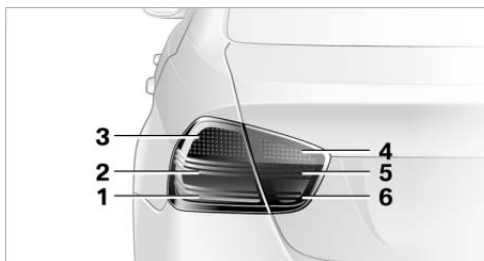

- 1 Стоп-сигнал
- 2 Парковочный/габаритный фонарь
- 3 Указатель поворота
- 4 Фонарь заднего хода
- 5 Габаритный фонарь
- 6 Задний противотуманный фонарь

Фонари в крышке багажника

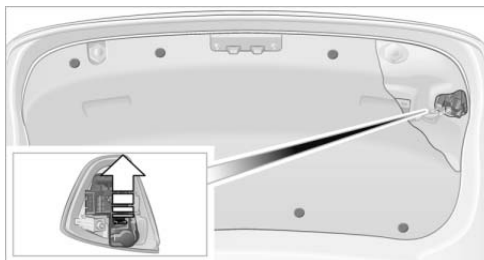

1. С помощью отвертки выньте пластмассовые пробки, которыми крепится облицовка крышки багажника, и снимите облицовку.
2. Расфиксируйте, см. стрелку, и снимите держатель ламп.
3. Слегка нажав, поверните лампу против часовой стрелки, выньте ее и замените.
4. Защелкните держатель ламп.
5. Установите облицовку крышки багажника.

Фонари в крыльях

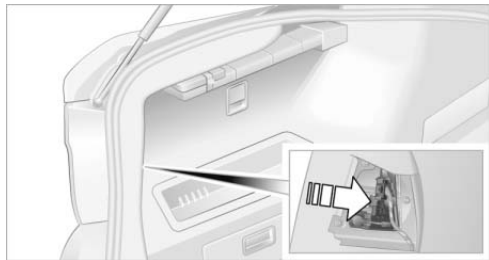

M1004119CMA

1. Снимите крышку в стенке багажника, подцепив ее с помощью отвертки или повернув против часовой стрелки ее фиксаторы.
2. Расфиксируйте, см. стрелку, и снимите держатель ламп.
3. Слегка нажав, поверните лампу против часовой стрелки, выньте ее и замените.
4. Защелкните держатель ламп.
5. Установите крышку в багажнике.

Фонари подсветки номерного знака

Лампа 5 Вт, С 5 W



M1004299CMA

1. Приставьте отвертку к торцу фонаря и сдвиньте фонарь влево.
2. Снимите фонарь на правую сторону и замените лампу.
3. Установите фонарь.

Центральный стоп-сигнал

Этот фонарь – светодиодный. При его неисправности обращайтесь на СТОА BMW.

Светодиоды

Для подсветки органов управления, средств индикации и другого внутреннего оборудования автомобиля используются светодиоды. Светодиоды имеют много общего с обычными лазерами и официально называются „светоизлучающими диодами класса 1“.



На открытые светодиоды нельзя смотреть часами, так как это может вызвать раздражение сетчатки, поэтому они закрыты крышками, которые фильтруют их излучение. Не удаляйте эти крышки. ◀

Замена колеса

Ваш автомобиль штатно оснащен шинами Runflat. При повреждении такой шины необходимости в срочной замене колеса нет. Шины Runflat можно узнать по круглому значку с надписью RSC на боковине, см. раздел „Шины Runflat“ на странице 99.

При замене шин или переходе с летних шин на зимние и наоборот устанавливайте на автомобиле только шины Runflat, так как на этой модели запасное колесо не предусмотрено. По данному вопросу Вас охотно проконсультируют на СТОА BMW. См. также „Новые колеса и шины“ на странице 99.

Подходящий инструмент для замены колес Вы можете приобрести на СТОА BMW. ◀

Опоры для домкрата

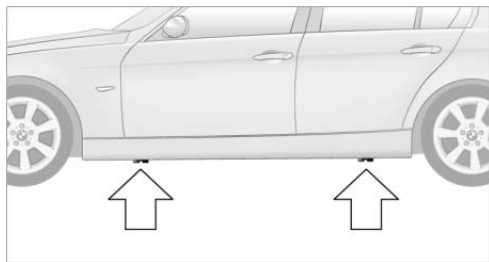

Опоры для домкрата находятся в указанных местах.

Секретный колесный болт*

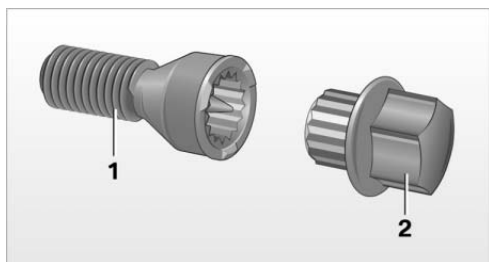

- 1 Секретный колесный болт
- 2 Переходник (в комплекте шоферского инструмента)

Выворачивание

1. Возьмите из комплекта шоферского инструмента переходник **2** и вставьте его в колесный болт.
2. Выверните колесный болт **1**.

Завернув болт, выньте из него переходник. На торце переходника выбит его номер. Перепишите для себя номер переходника на случай его утраты.

Аккумулятор

Техническое обслуживание

Аккумулятор не требует технического обслуживания, то есть количества залитого в аккумулятор электролита должно хватить на весь срок его службы (при умеренных

климатических условиях). По всем вопросам, касающимся аккумулятора, обращайтесь на СТОА BMW.

Заряд аккумулятора

Аккумулятор следует заряжать только при выключенном двигателе через клеммы в моторном отсеке. О клеммах см. в разделе „Пуск двигателя от внешнего источника питания“ на странице 115.

Утилизация



Отработавший аккумулятор сдайте на специальный приемный пункт или на СТОА BMW. Заправленные аккумуляторы транспортируются и хранятся в вертикальном положении. При транспортировке необходимо принять меры против опрокидывания аккумулятора. ◀

После перерыва в электроснабжении

После перерыва в электроснабжении необходимо инициализировать часть оборудования автомобиля и восстановить индивидуальные настройки:

- ▷ Время и дата
Установите правильные значения, см. страницу 55.
- ▷ Радиоприемник
Снова запрограммируйте радиостанции, см. отдельное руководство по эксплуатации радиоприемника.

Предохранители



Ни в коем случае не заменяйте перегоревшие предохранители „жучками“, предохранителями другого цвета или предохранителями, рассчитанными на другую силу тока. Повышенная нагрузка на электропроводку может привести к пожару в автомобиле. ◀

В перчаточном ящике



Откройте крышку внутри перчаточного ящика.

Запасные предохранители и пластмассовый пинцет находятся на монтажном блоке.

Спецификация предохранителей приведена на обратной стороне крышки.

Помогаем и зовем на помощь

Аварийная служба

Аварийная служба BMW Group готова оказать Вам помощь в случае аварии в любое время суток, в том числе в выходные и праздничные дни.

Телефонные номера центров аварийной службы в Вашей стране Вы найдете в брошюре „Contact“.

Аптечка*



Аптечка находится в багажнике в ящике с правой стороны.

⚠ Срок годности медикаментов ограничен. Поэтому содержимое аптечки нужно регулярно проверять и при необходимости своевременно заменять. Эти медикаменты можно купить в любой аптеке. Правила требуют, чтобы в автомобиле всегда имелись аптечка и знак аварийной остановки. ◀

Знак аварийной остановки*

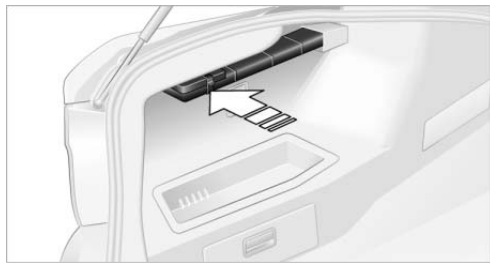

Знак аварийной остановки находится в багажнике слева. Чтобы вынуть знак, нажмите на язычок.

Пуск двигателя от внешнего источника питания

При разряженном аккумуляторе двигатель можно запустить с помощью аккумулятора другого автомобиля, используя два вспомогательных кабеля. Таким же образом можно помочь запустить двигатель другого автомобиля. Используйте для этого только вспомогательные кабели с полностью изолированными полюсными зажимами.

⚠ Не касайтесь токоведущих частей при работающем двигателе: это опасно для жизни. Во избежание травм или повреждения обоих автомобилей точно соблюдайте следующий порядок действий. ◀

Подготовка

1. Убедитесь в том, что аккумулятор другого автомобиля имеет напряжение 12 В и примерно такую же емкость (Ач), как и у Вашего аккумулятора. Это можно проверить по этикетке на аккумуляторе.
2. Заглушите двигатель помогающего автомобиля.
3. Выключите работающие потребители в обоих автомобилях.

⚠ Кузова автомобилей не должны касаться друг друга во избежание короткого замыкания. ◀

Подсоединение вспомогательных кабелей

⚠ Во избежание искрообразования и травм строго соблюдайте последовательность действий при подсоединении вспомогательных кабелей. ◀

Под капотом Вашего автомобиля имеется так называемый вывод для подключения внешнего источника питания, который дублирует плюсовую клемму аккумулятора, см. также вид моторного отсека на странице 102. Его крышка отмечена знаком „+“.

1. Откройте крышку вывода для подключения внешнего источника питания.

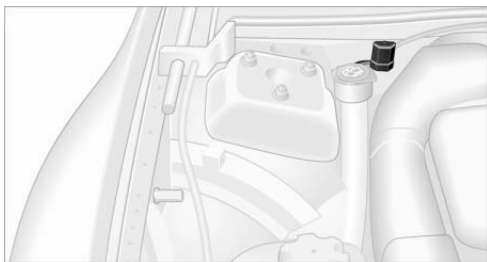

2. Подсоедините один зажим вспомогательного кабеля „+“ к плюсовой клемме аккумулятора или к выводу для подключения внешнего источника питания на помогающем автомобиле.
3. Второй зажим кабеля закрепите на плюсовой клемме аккумулятора или на выводе для подключения внешнего источника питания у запускаемого автомобиля.
4. Подсоедините один зажим вспомогательного кабеля „-“ к минусовой клемме аккумулятора или к массе двигателя или кузова на питающем автомобиле. В качестве массы автомобиля или минусовой клеммы на Вашем BMW служит специальная гайка.

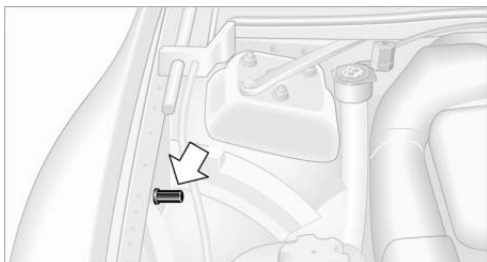

5. Второй полюсный зажим установите на минусовой полюс аккумулятора или мас-

су двигателя или кузова запускаемого автомобиля.

Пуск двигателя

1. Заведите двигатель питающего автомобиля и дайте ему поработать несколько минут на повышенных оборотах.
2. Заведите двигатель запускаемого автомобиля как обычно. При неудаче повторную попытку производите только спустя несколько минут, чтобы разряженный аккумулятор имел возможность пополнить заряд.
3. Дайте двигателям обоих автомобилей поработать несколько минут.
4. Отсоедините вспомогательные кабели в обратной последовательности.

Если необходимо, обратитесь на СТОА BMW для проверки и подзарядки аккумулятора.

⚠ Не используйте для запуска двигателя вспомогательные аэрозоли. ◀

Запуск двигателя буксировкой и буксировка

Буксирная проушина

Всегда возите съемную буксирную проушину с собой. Прουшина вворачивается в предназначенные для нее резьбовые гнезда спереди и сзади автомобиля.

Буксирная проушина находится в комплекте шоферского инструмента в багажнике справа под крышкой, см. страницу 108.

Во избежание повреждения буксирной проушины и автомобиля соблюдайте следующие правила: при буксировке используйте только штатную проушину. Вворачивайте ее в гнездо до упора. Используйте проушину только для буксировки по дорогам с твердым покрытием. Прουшина не рассчитана на то, чтобы к ней прикладывались поперечные силы (например, автомобиль за проушину приподнимать нельзя).

Доступ к резьбовому гнезду

Квадратная крышка в бампере: нажмите на верхние углы крышки.

Спереди

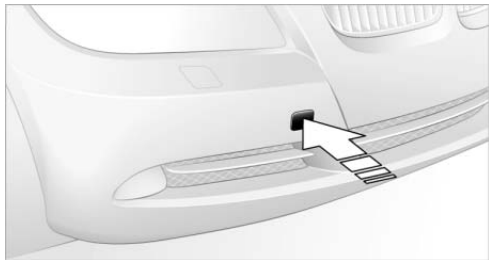

Сзади

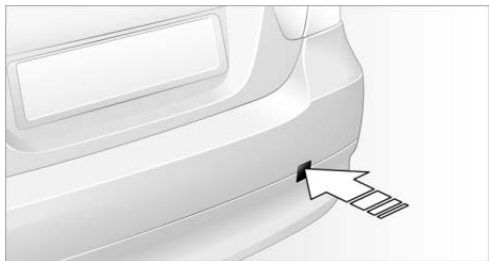

Движение на буксире

! Убедитесь в том, что у автомобиля включено положение „Радио“ и разблокировано рулевое управление, иначе он останется неуправляемым. Запрещается буксировать автомобиль и запускать его двигатель буксировкой при отказе электрооборудования. В этом случае электрический замок рулевого управления не может отпираться и автомобиль остается неуправляемым. „Пуск двигателя от внешнего источника питания“: см. страницу 115.

При выключенном двигателе не работают усилители. Поэтому требуется повышенное усилие при торможении и вращении рулевого колеса. ◀

Включите аварийную световую сигнализацию (с учетом правил страны пребывания).

Автомобили с МКПП

Установите рычаг переключения передач в нейтральное положение.

Автомобили с АКПП

Установите рычаг селектора в положение N. „Переключение положений“: см. страницу 39.

! Во избежание повреждения АКПП не превышайте максимальные значения скорости и дальности буксировки (70 км/ч и 150 км соответственно). ◀

Способы буксировки

В некоторых странах буксировка на тросе и жесткой сцепке запрещена.

Ознакомьтесь с существующими на этот счет правилами страны пребывания.

Буксировка на жесткой сцепке

! Буксир должен быть непременно тяжелее буксируемого автомобиля, иначе он утратит управляемость. ◀

Буксирные проушины обоих автомобилей должны располагаться на одной стороне. Если диагональное расположение буксирных проушин неизбежно, помните о следующем:

- ▷ Свобода маневра при прохождении поворотов ограничена.
- ▷ При диагональном расположении жесткой сцепки возникают действующие в боковом направлении силы.

! Крепите жесткую сцепку только к буксирной проушине. Не буксируйте автомобиль за другие детали. ◀

Буксировка на буксировочном тросе

Следите за тем, чтобы трос перед троганием буксира с места был натянут.

! Для буксировки пользуйтесь нейлоновыми буксировочными тросами, которые компенсируют слишком резкие рывки. Крепите тросы только к буксирной проушине. Не буксируйте автомобиль за другие детали. ◀

Эвакуация

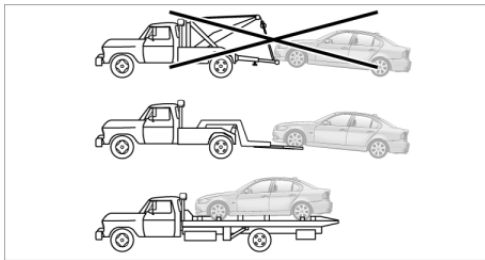

BMW039970MA

Эвакуацию автомобиля осуществляйте на эвакуаторах с подъемной рамой или погрузочной платформой.

⚠ Во избежание повреждений не поднимайте автомобиль за буксирную проушину, детали кузова и ходовой части. ◀

Пуск двигателя буксировкой

⚠ Запрещается буксировать автомобиль и запускать его двигатель буксировкой при отказе электрооборудования. В этом случае электрический замок рулевого управления не может отпереться и автомобиль остается неуправляемым. „Пуск двигателя от внешнего источника питания“: см. страницу 115. ◀

▶ У автомобилей с АКПП пуск двигателя буксировкой запрещен. Двигатели автомобилей с каталитическим нейтрализатором можно запускать буксировкой только в холодном состоянии. Предпочтительнее запускать двигатель с помощью внешнего источника питания, см. страницу 115. ◀





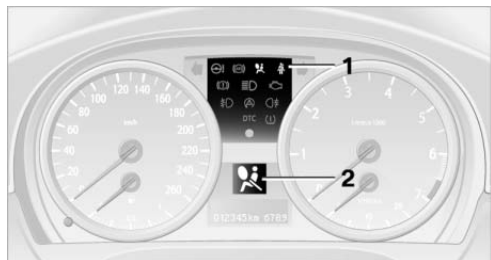









1. Включите аварийную световую сигнализацию (с учетом правил страны пребывания).
2. Включите зажигание, см. страницу 36.
3. Включите III передачу.
4. Начните буксировку при выжатой педали сцепления. Затем медленно отпустите педаль. После запуска двигателя сразу же нажмите на педаль сцепления.
5. Остановитесь в безопасном месте, отсоедините буксировочную сцепку или трос, выключите аварийную световую сигнализацию.
6. Проверьте автомобиль на СТОА BMW.









Контрольные и сигнальные лампы



























Контрольные и сигнальные лампы загораются отдельно и в различных комбинациях в секторе 1 и на дисплее 2. В таблице ниже Вы найдете объяснение причин загорания лампы и описание требуемых действий. Обратите внимание на то, как горит лампа: одна или в комбинации с другими лампами. Некоторые лампы могут гореть разным светом. В этом случае цвет дополнительно указывается в таблице.











1	2	Причина	Действия
↔		Указатели поворота	
☰D		Включен дальний свет/прерывистый световой сигнал.	
⚡D		Включены противотуманные фары.	
☰⚡		Включены задние противотуманные фонари.	
		Пожалуйста, пристегнитесь.	Пристегните ремень, см. также страницу 30.
(!)		Стояночный тормоз затянут.	Отпустите стояночный тормоз.
		Осторожно, гололедица!	Ведите автомобиль осторожно, см. также страницу 51.
		Загорается на несколько секунд: Бензиновый двигатель: в баке осталось всего 8 литров топлива. Дизельный двигатель: в баке осталось всего 6,5 литров топлива. Горит постоянно: запас хода не превышает 50 км, см. страницу 52.	
		Двигатель не запускается.	Для запуска двигателя нажмите на педаль тормоза или сцепления, см. страницу 36.
		Включено зажигание и открыта дверь водителя.	Выключите зажигание, см. страницу 36, или закройте дверь водителя.
		Горит свет.	













1	2	Причина	Действия
		Предпусковой разогрев, см. страницу 37.	
		Открыта дверь.	
		Открыт капот.	
		Открыта крышка багажника.	
		Низкий уровень жидкости в бачке стеклоомывателя.	При первой же возможности долейте жидкость.
		Горит красным светом: наступил срок ТО.	Запишитесь на обслуживание в СТОА BMW.
		Горит желтым светом: при следующем нажатии кнопки „Старт/Стоп“ заводится двигатель. Возможно, даже без нажатия на педаль тормоза или сцепления.	
		Электронный ключ неисправен или, при функции комфортного доступа, отсутствует.	Запуск двигателя невозможен. Проверьте электронный ключ на СТОА BMW.
		Разряжен аккумулятор в электронном ключе.	Вставьте ключ на время достаточно продолжительной поездки в замок зажигания или, при функции комфортного доступа, замените в нем батарейку.
		Горит красным светом: неисправность НПБ водителя и/или переднего пассажира.	Как можно скорее проверьте систему на СТОА BMW.
		Горит желтым светом: неисправность натяжителей ремней безопасности и/или системы НПБ в задней части салона.	Как можно скорее проверьте систему на СТОА BMW.
 		Вышли из строя натяжители ремней безопасности и/или система НПБ.	Как можно скорее проверьте систему на СТОА BMW.
		Неисправна система активного рулевого управления.	Можете ехать дальше, учитывая то, что управляемость автомобиля изменилась. Возможен перекус руля. Работая рулем, будьте осмотрительны. Как можно скорее проверьте систему на СТОА BMW.







1	2	Причина	Действия
		Горит красным светом: повреждение двигателя.	Прекратите движение и выключите двигатель. Дальнейшее движение запрещено. Свяжитесь со СТОА BMW.
		Горит желтым светом: двигатель не работает на полную мощность.	Можно продолжить движение в умеренном темпе. Как можно скорее проверьте двигатель на СТОА BMW.
		Высокая нагрузка ведет к повреждению двигателя. Повышенная нагрузка на двигатель ведет к повреждению каталитического нейтрализатора.	Можно продолжить движение в умеренном темпе. Обратитесь на СТОА BMW для проверки автомобиля.
		Повреждение двигателя с ухудшением показателей состава ОГ.	
		Горит красным светом: двигатель перегрелся.	Остановитесь в безопасном месте, выключите двигатель и дайте ему остыть. Капот не открывайте: опасность ожога. Свяжитесь со СТОА BMW.
		Горит желтым светом: двигатель слишком горячий.	Чтобы дать двигателю остыть, продолжите движение в умеренном темпе. При появлении повторного сообщения проверьте двигатель на СТОА BMW.
		Горит красным светом: аккумулятор автомобиля не подзаряжается. Неисправен генератор.	Выключите ненужные потребители электроэнергии. Как можно скорее проверьте аккумулятор на СТОА BMW.
		Горит желтым светом: аккумулятор разряжен, старый или плохо подсоединен.	Как можно скорее проверьте аккумулятор на СТОА BMW.
		Стояночный тормоз затянут.	
		Горит красным светом: низкий уровень тормозной жидкости.	Ход педали тормоза может заметно увеличиться. Можно продолжить движение в умеренном темпе. Как можно скорее проверьте систему на СТОА BMW.
		Горит желтым светом: вышел из строя ассистент трогания с места. После отпускания педали тормоза ничто не удерживает автомобиль от скатывания.	Как можно скорее проверьте систему на СТОА BMW.

1	2	Причина	Действия
		Тормозные колодки износились.	Обратитесь на СТОА BMW для проверки состояния колодок.
  		Отказала электроника автомобиля.	Дальнейшее движение запрещено. Свяжитесь со СТОА BMW.
		Горит красным светом: <ul style="list-style-type: none"> ▷ вышел из строя стартер, или ▷ неисправно зажигание (повторный запуск двигателя возможен только при нажатой педали тормоза), или ▷ вышла из строя система освещения. Фары ближнего света, фонари заднего хода и стоп-сигналы пока работают. Остальное светотехническое оборудование вышло из строя. 	Как можно скорее проверьте соответствующую систему на СТОА BMW. Повторный запуск двигателя невозможен. Для повторного пуска двигателя нажмите на педаль тормоза.
		Горит желтым светом: <ul style="list-style-type: none"> ▷ вышло из строя управление стоп-сигналами, или ▷ неисправность в системе подачи топлива, или ▷ вышли из строя осветительные приборы прицепа или неисправен выдвижной шаровой наконечник тягово-сцепного устройства. 	Можно продолжить движение в умеренном темпе. Как можно скорее проверьте соответствующую систему на СТОА BMW. Держите багажник закрытым и как можно скорее проверьте систему.
		Мигает: система динамического контроля стабильности (DSC) или система динамической регулировки тяги (DTC) находится в режиме регулировки крутящего момента и давления в приводе тормозов, см. также страницу 60.	
DTC		Включена система динамической регулировки тяги DTC, см. также страницу 60.	
		Выключены система динамического контроля стабильности DSC и система динамической регулировки тяги DTC, см. также страницу 60.	Устойчивость при разгоне и в поворотах ограничена. Можно продолжить движение в умеренном темпе.
		Вышла из строя система регулировки ходовой части, см. также страницу 60.	Устойчивость при разгоне и в поворотах ограничена. Можно продолжить движение в умеренном темпе. Как можно скорее проверьте систему на СТОА BMW.

1	2	Причина	Действия
    ABS   	 	<p>Вышли из строя системы регулировки устойчивости, включая ABS и индикатор повреждения шин, см. также страницу 60.</p> <p>См. выше.</p>	<p>Можете ехать дальше, соблюдая осторожность и прогнозируя ситуацию. Избегайте сильных нажатий на педаль тормоза. Как можно скорее проверьте систему на СТОА BMW.</p> <p>См. выше.</p>
		<p>Горит красным светом:</p> <ul style="list-style-type: none"> ▷ повреждена шина. ▷ Не инициализирован индикатор повреждения шин. <p>Горит желтым светом:</p> <p>вышел из строя индикатор повреждения шин. Сигнал о повреждении шин не подается.</p>	<p>Остановитесь в безопасном месте. Подробную информацию см. на странице.</p> <p>Инициализируйте индикатор повреждения шин, см. страницу 61.</p> <p>Проверьте систему на СТОА BMW.</p>
		<p>Горит красным светом:</p> <ul style="list-style-type: none"> ▷ коробка передач работает по аварийной программе – с ограничением выбора передач и, возможно, с ограничением разгона. При переключении передач нажимайте на педаль тормоза. ▷ Коробка передач работает по аварийной программе – с ограничением выбора передач и, возможно, с ограничением разгона. Передачи можно переключать, не нажимая на педаль тормоза. <p>Горит желтым светом:</p> <ul style="list-style-type: none"> ▷ рычаг селектора АКПП заблокирован (когда работает двигатель или включено зажигание, то при нажатой педали тормоза рычаг селектора блокируется в положении P) или ▷ ошибка сигнала тормозной системы: 	<p>Можно продолжить движение в умеренном темпе. Как можно скорее проверьте систему на СТОА BMW.</p> <p>Как можно скорее проверьте систему на СТОА BMW.</p> <p>„Разблокировка рычага селектора“, см. страницу 40.</p> <p>При переключении передач нажимайте на педаль тормоза. Прежде чем выйти из автомобиля, переведите рычаг селектора в положение P и выключите двигатель.</p>

1	2	Причина	Действия
		Горит красным светом: коробка передач перегрелась.	Остановитесь и включите положение Р. Дайте коробке передач остыть. Можно продолжить движение в умеренном темпе. При появлении повторного сообщения проверьте систему на СТОА BMW.
		Горит желтым светом: коробка передач слишком горячая.	Избегайте высокой нагрузки на двигатель. Можно продолжить движение в умеренном темпе.
		Не включено положение Р. Автомобиль не застрахован от скатывания.	
		Не включено положение Р. Зажигание не выключается.	Чтобы выключить зажигание, включите положение Р, см. страницу 36.
		Горит красным светом: неисправна электрическая блокировка рулевого управления.	Повторный пуск двигателя невозможен. По возможности не выключайте двигатель. Свяжитесь со СТОА BMW.
		Горит желтым светом: рулевое управление заблокировано.	Перед запуском двигателя пошевелите рулевое колесо.
		Неисправна травмозащитная функция стеклоподъемников.	Проверьте систему на СТОА BMW.
		Неисправна травмозащитная функция электропривода стеклянного люка.	Проверьте систему на СТОА BMW.
		Система поддержания заданной скорости (при 6-цилиндровом двигателе) выключена: <ul style="list-style-type: none"> ▶ системы регулировки устойчивости находятся в активном состоянии, или ▶ затянут стояночный тормоз, или ▶ скорость упала ниже 30 км/ч, или ▶ включенная передача не соответствует скорости движения. 	
		Отказала система поддержания заданной скорости.	Движение можно продолжить. Проверьте систему на СТОА BMW.
		Вышла из строя сигнализация аварийного сближения при парковке.	Проверьте систему на СТОА BMW.
		Перегорела лампа во внешнем светотехническом оборудовании.	Как можно скорее проверьте внешнее светотехническое оборудование на СТОА BMW.

1	2	Причина	Действия
	Отказали фары ближнего света или противотуманные фары.	Как можно скорее проверьте фары ближнего света на СТОА BMW.	
	Отказали фары дальнего света.	Проверьте фары дальнего света на СТОА BMW.	
	Отказал задний противотуманный фонарь.	Проверьте задний противотуманный фонарь на СТОА BMW.	
	Отказала система регулировки угла наклона фар.	Проверьте систему регулировки угла наклона фар на СТОА BMW.	
	Перегорела лампа в светотехническом оборудовании прицепа.	Как можно скорее проверьте светотехническое оборудование прицепа на СТОА BMW.	
	Низкий уровень охлаждающей жидкости.	Как можно скорее долейте охлаждающую жидкость, см. страницу 104.	
	Низкий уровень масла в двигателе.	Прекратите движение и выключите двигатель. Дальнейшее движение запрещено. Свяжитесь со СТОА BMW.	
	Низкий уровень масла в двигателе.	Как можно скорее долейте масло. Подробную информацию см. на странице 102.	
	Горит красным светом: пропущен срок ТО.	Запишитесь на обслуживание в СТОА BMW. Проверьте сроки ТО, см. страницу 54.	
	Горит желтым светом: наступил срок ТО.	Запишитесь на обслуживание в СТОА BMW. Проверьте сроки ТО, см. страницу 54.	
	Срок ТО пока не наступил.		
	Неисправен сажевый фильтр.	Можете ехать дальше. Как можно скорее проверьте систему на СТОА BMW.	
	Отказал активный круиз-контроль.	Следите за дистанцией. Проверьте систему на СТОА BMW.	

1	2	Причина	Действия
	Активный круиз-контроль выключен:	<ul style="list-style-type: none"> ▷ системы регулировки устойчивости находятся в активном состоянии, или ▷ затянут стояночный тормоз, или ▷ скорость упала ниже 30 км/ч, или ▷ включенная передача не соответствует скорости движения, или ▷ загрязнен радиолокационный датчик. 	Следите за дистанцией. Очистите радиолокационный датчик, см. страницу 48.
		Слишком низкие обороты двигателя.	Если дорожная ситуация позволяет, включите пониженную передачу.
		Слишком высокие обороты двигателя.	Если дорожная ситуация позволяет, включите повышенную передачу.
		Вышло из строя адаптивное освещение поворотов.	
		Превышен установленный предел скорости*.	
		Неправильные время и дата.	Об установке времени и даты см. на странице 55.



Характеристики

Этот раздел содержит технические характеристики и алфавитный указатель для быстрого поиска отдельных тем.

Технические характеристики

Характеристики двигателей

		320i	325i	330i	320d
Рабочий объем	см ³	1995	2497	2996	1995
Число цилиндров		4	6	6	4
Максимальная мощность при частоте вращения	кВт/л. с. об/мин	110/150 6200	160/218 6500	190/258 6600	120/163 4000
Максимальный крутящий момент при частоте вращения	Нм об/мин	200 3600	250 2750–4250	300 2500–4000	340 2000

Расход топлива, выброс двуокиси углерода (CO₂)

		320i	320i	325i	325i
		МКПП	АКПП	МКПП	АКПП
В городском цикле	л/100 км	10,7	11,0	12,1	12,9
За городом	л/100 км	5,6	6,2	6,2	6,7
Средний	л/100 км	7,4	7,9	8,4	9,0
Выброс CO ₂	г/км	178	190	203	218

		330i	330i	320d	320d
		МКПП	АКПП	МКПП	АКПП
В городском цикле	л/100 км	12,7	12,9	7,8	9,1
За городом	л/100 км	6,4	6,8	4,5	5,3
Средний	л/100 км	8,7	9,0	5,7	6,7
Выброс CO ₂	г/км	210	216	153	179

Расход топлива замеряется по единой европейской методике 80/1268/EWG. Он ни в коем случае не идентичен среднему потреблению, которое зависит от многих факторов, таких как манера езды, загрузка, состояние дороги, плотность дорожного движения, погода, давление в шинах и т. д.

Тягово-динамические показатели двигателя измеряются по европейской методике 80/1269/EWG или DIN 70020 при серийной комплектации автомобиля. Разрешенные отклонения также строго регламентированы. Дополнительное оборудование или принадлежности (багажник на крыше, широкие шины, дополнительные зеркала и др.) существенно влияют на тягово-динамические показатели и расход топлива, так как они изменяют массу автомобиля и коэффициент c_x .

Габариты

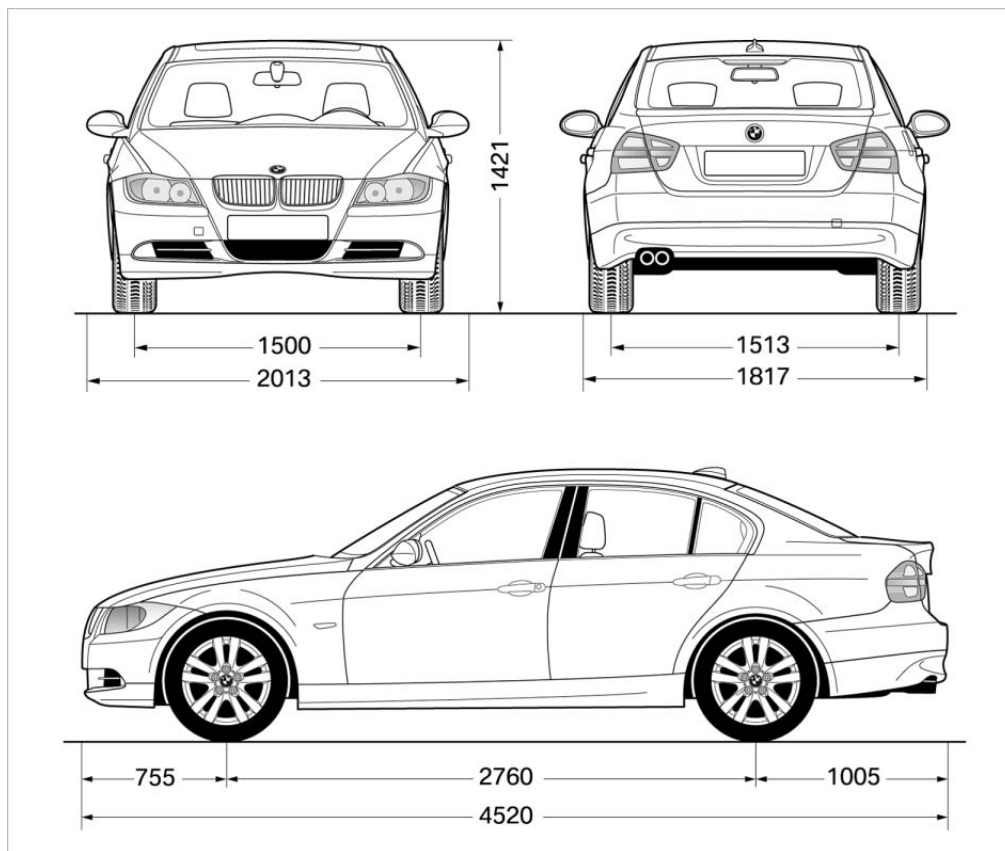

IMV030230CMA

Все размеры указаны в мм. Минимальный диаметр поворота: 11,0 м

Массы

		320i	325i	330i	320d
Собственная масса снаряженного автомобиля с грузом 75 кг, заполненным на 90 % топливным баком, без дополнительного оборудования					
с МКПП	кг	1395	1490	1525	1490
с АКПП	кг	1425	1520	1540	1505
Допустимая полная масса					
с МКПП	кг	1840	1935	1970	1935
с АКПП	кг	1870	1965	1985	1950
Допустимая нагрузка на переднюю ось					
	кг	870	925	935	925

		320i	325i	330i	320d
Допустимая нагрузка на заднюю ось при движении с прицепом	кг	1035	1075	1085	1060
	кг	1150	1090	1200	1175
Значения массы буксируемого груза по европейским правилам. Внимание: для некоторых экспортных исполнений могут действовать другие значения! Узнать о возможности увеличения массы можно на СТОА BMW.					
без тормозов	кг	695	745	750	745
с тормозами при уклоне дороги до 12 %	кг	1400	1600	1700	1600
с тормозами при уклоне дороги до 8 %	кг	1600	1700	1800	1800
Допустимая нагрузка на тягово-сцепное устройство	кг		75		
Допустимая масса багажника и багажа, размещаемого на крыше	кг		75		
Объем багажного отделения по VDA	л		460		

Тягово-динамические показатели

		320i	325i	330i	
Максимальная скорость					
	с МКПП	км/ч	220	245	250
	с АКПП	км/ч	215	242	250
Разгон	0–100 км/ч				
	с МКПП	с	9,0	7,0	6,3
	с АКПП	с	9,7	7,7	6,6
Разгон	80–120 км/ч				
на IV передаче с МКПП	с	8,9	7,5	6,5	

			320d
Максимальная скорость			
	с МКПП	км/ч	225
	с АКПП	км/ч	220
Разгон	0–100 км/ч		
	с МКПП	с	8,3
	с АКПП	с	8,6
Разгон	80–120 км/ч		
на IV передаче с МКПП	с		6,5

Заправочные емкости

	литр	Примечание
Топливный бак		Марки топлива: страница 97
▷ бензиновые двигатели	ок. 63	
▷ дизельные двигатели	ок. 61	
включая резерв		
▷ бензиновые двигатели	ок. 8	
▷ дизельные двигатели	ок. 6,5	
Стеклоомыватель, включая омыватель фар	ок. 6	Подробнее: страница 42
Масло в двигателе (с заменой фильтра)		Масло Longlife для бензиновых и дизельных двигателей
320i	4,25	Марки масла: страница 104
325i, 330i	6,5	
320d	5,5	

Алфавитный указатель

А

- ABS Антиблокировочная система 59
- контрольная лампа 61
- ACC, см. Активный круиз-контроль 46
- AUC Автоматическая система контроля загрязненности наружного воздуха 73
- AUX-In
- гнездо 79

С

- CBS Индикатор ТО по состоянию 106

D

- DBC Динамический контроль тормозной системы 59
- DSC Система динамического контроля стабильности 59
- контрольные лампы 61
- DTC Система динамической регулировки тяги 60
- контрольные лампы 60

E

- EBV Электронная система распределения тормозных сил 59
- ESP Электронная программа стабилизации, см. Система динамического контроля стабильности (DSC) 59

I

- Interlock 39
- ISOFIX, крепление детского сиденья 34

O

- OBD, розетка 107

P

- PDC Сигнализация аварийного сближения при парковке 58

R

- RME
- рапсовый метилэфир 97
- RPA, см. Индикатор повреждения шин 61
- RSC, см. Шины Runflat 99
- Runflat System Component (RSC), см. Шины Runflat 99

S

- Shiftlock, см. Смена положений рычага селектора 39

A

- Аварийная световая сигнализация 12
- Аварийная служба 115
- Аварийный привод, см. Ручное управление
- блокировка трансмиссии, автоматическая КПП 40
- замок двери 19
- лючок топливного бака 96
- стеклянный люк 25
- Автоматическая коробка передач (АКПП) с системой „Стептроник“ 39
- Interlock 39
- Shiftlock 39
- движение на буксире 116
- разблокировка рычага селектора 40
- пуск двигателя буксировочной 116
- Автоматическая программа кондиционера 73
- Автоматическая система контроля загрязненности наружного воздуха (AUC) 73
- Автоматическая установка зеркала в положение для припарковывания 31

- Автоматические
- интенсивность подачи воздуха 73
- распределение потоков воздуха 73
- система поддержания заданной скорости 42, 44, 46
- управление включением света фар 65
- Автоматический климат-контроль 69
- автоматическое распределение потоков воздуха 73
- Автомобиль
- аккумулятор 113
- возврат, см. Утилизация автомобиля 107
- выключение двигателя 37
- идентификационный номер, см. Моторный отсек 102
- масса 132
- мойка, см. в брошюре „Уход“
- обкатка 86
- погрузка багажа 89
- подготовка к длительному хранению, см. в брошюре „Уход“
- размеры 131
- уход, см. в брошюре „Уход“
- Автомобильные моечные установки, см. в брошюре „Уход“
- Автомобильный ключ, см. Электронный ключ 16
- Автомобильный пылесос, подключение, см. Подключение электрических приборов 81
- Автомобильный телефон
- местонахождение, см. Средний подлокотник 78
- Автомобильный телефон, – см. отдельное руководство по эксплуатации
- Автомойки, см. в брошюре „Уход“
- Адаптивное освещение поворотов 66
- Аквапланирование 87

Аккумулятор 113
– заряд 113
– после перерыва в электроснабжении 113
– пуск двигателя от внешнего источника питания 115
– утилизация 113
Аксессуары, см. Ваш автомобиль 5
Активное рулевое управление 63
– инициализация системы 63
– сигнальная лампа 63
Активный круиз-контроль 46
– датчик 50
– выбор дистанции 48
– контрольные лампы 49
– неисправности 50
Актуальность „Руководства по эксплуатации“ 5
Антиблокировочная система (ABS) 59
– контрольная лампа 61
Антигравийное покрытие днища кузова, см. в брошюре „Уход“
Антифриз
– омывающая жидкость 42
– охлаждающая жидкость 104
Аптечка 115
Ассистент трогания с места 61
Аудиоприбор, внешний 79

Б

Багажная дверца, см. Крышка багажника 19
Багажная крышка, см. Крышка багажника 19
Багажник на крыше 89
Багажное отделение
– комфортный доступ 22
– крышка, см. Крышка багажника 19
– объем 132
– освещение 67
– открывание снаружи 19
База, см. Габариты 131
Баночные подставки, см. Держатели для емкостей с напитками 80
Батарейка
– утилизация 23

Батарея аккумуляторная, см. Аккумулятор 113
Бачок для омывающей жидкости 42
Без ключа
– открывание и закрывание, см. Комфортный доступ 21
Безопасная перевозка детей 33
Безопасность детей 33
Безопасные шины, см. Шины Runflat 99
Бензин, см. Топливо 97
Бензиновый двигатель, проверка уровня масла 103
Биодизель, см. Дизельный двигатель 97
Ближний свет 65
– автоматическое включение 65
– замена ламп 109
Блоки задних фонарей 111
– замена ламп 111, 112
Блокировка, см. Запирание 18
Боковые подушки безопасности 64
Боковые стекла, см. Окна 23
Боковые указатели поворота, замена ламп 111
Бортовой компьютер 52
Брод, см. Водные преграды 87
Буксирные проушины 116
Буксировка 116
Буксировочная штанга 117
Буксировочный трос 118

В

Вентилятор, см. Интенсивность подачи воздуха 70, 73
Вентиляционные решетки, см. Воздуховоды 69
Вентиляция 71, 74
– без сквозняков 71, 74
– в задней части салона 74
Вентиляция без сквозняков 71, 74
Вентиляция задней части салона 74
Включение и выключение кондиционера 74
Вместимость топливного бака, см. Заправочные емкости 134
Внешний аудиоприбор 79

Внутреннее зеркало заднего вида 32
– с автоматическим затемнением 87
Внутреннее зеркало заднего вида с цифровым компасом 77
Водные преграды 87
Возврат старого автомобиля, см. Утилизация автомобиля 107
Воздух в шинах 98
Воздуховоды 69
– см. Вентиляция 71, 74
Воздушная циркуляция, см. Режим рециркуляции 70, 73
Воздушные сопла, см. Воздуховоды 69
Всесезонные шины, см. Зимние шины 100
Встроенное универсальное дистанционное управление 75
Второй ряд сидений, см. Задние сиденья
– регулировка подголовников 29
Выбор дистанции при активном круиз-контроле 48
Выброс CO₂ 130
Выдвигаемое тягово-сцепное устройство, см. Тягово-сцепное устройство с выдвигаемым шаровым наконечником 90
Выключатель НПБ 33
Выключение двигателя
– кнопка „Старт/Стоп“ 36
Высота рисунка протектора, см. Минимальная высота рисунка протектора 98
Высота, см. Габариты 131
Выход из строя одного из потребителей тока 113

Г

Габаритные огни, см. Блоки задних фонарей 111
– замена ламп 111, 112
Габариты 131
Галогеновые фары
– замена ламп 109
– правостороннее и левостороннее движение 89
– ручная регулировка угла наклона фар 66

Гидравлический тормозной ассистент, см. Динамический контроль тормозной системы (DBC) 59
 Гидропривод тормозов, см. Тормозная система 105
 Глушение
 – автомобиль 37
 – двигатель 37
 Гнездо для электронного ключа 36, 37
 Гнездо OBD, см. Розетка бортовой системы диагностики 107
 Головные подушки безопасности 64
 Гололедица, см. Предупреждение о возможности гололедицы 51
 Готовность радиоприемника к работе, см. Положение „Радио“ 36

Д

Давление в шинах, контроль 61
 – индикатор повреждения шин 61
 Давление воздуха в шинах 98
 – падение 62
 Давление, шины 98
 Дальний свет 66
 – замена ламп 109
 – Контрольная лампа 119
 Дата
 – установка 56
 Датчик интенсивности дождя 41
 Двери, ручное управление замками 19
 Двигатель
 – включение 37
 – выключение 37
 – запуск, комфортный доступ 21
 – обкатка 86
 – обороты 130
 – технические характеристики 130
 Движение на буксире 116, 117
 – с АКПП 116
 – способы буксировки 117
 Движение под уклон 88
 Движение с прицепом 90
 – буксируемый груз и полная масса 132

Двуокись углерода, см. Выброс CO₂ 130
 Двухступенчатые стоп-сигналы 64
 Держатели для емкостей с напитками 80
 Детские сиденья 33
 Дефект
 – замок двери 19
 – лючок топливного бака 96
 – стеклянный люк 25
 Дефлекторы, см. Вентиляция 71, 74
 Дефлекторы, см. Воздуховоды 69
 Диаметр поворота, см. Габариты 131
 Дизельное топливо 97
 Дизельный двигатель, проверка уровня масла 102
 Динамический контроль тормозной системы (DBC) 59
 Диоды светоизлучающие 112
 Дистанционное управление
 – комфортный доступ 21
 – крышка багажника 18
 – помехи 18, 22
 – устройство открывания ворот гаража 75
 Дистанционный ключ, см. Электронный ключ 16
 Длина, см. Габариты 131
 Для Вашей собственной безопасности 5
 Добавки
 – охлаждающая жидкость 104
 Домкрат 112
 – опоры 112
 Допустимая нагрузка на тягово-сцепное устройство 91, 132
 Допустимая полная масса, см. Массы 132
 Допустимые нагрузки на оси, см. Массы 132
 Доступ без ключа, см. Комфортный доступ 21
 Дубликаты ключей 17

Е

Единицы измерения
 – средний расход топлива 54
 – температура 54

Ж

Жесткая сцепка, см. Буксировка и запуск двигателя буксировкой 117
 Жидкость для системы охлаждения, см. Охлаждающая жидкость 104

З

Завести двигатель, см. Пуск двигателя 37
 Заднее стекло с обогревом 70, 74
 Задние противотуманные фонари 67
 – замена ламп 111, 112
 – Контрольная лампа 119
 Задние сиденья
 – регулировка подголовников 29
 Задние фонари, см. Блоки задних фонарей 111
 Зажигание 36
 – включено 36
 – выключено 36
 Закрывание
 – из салона 19
 – снаружи 17
 Замена батарейки
 – электронный ключ 23
 Замена колеса 112
 Замена ламп накаливания 108
 Замена фонарей, см. Лампы и фонари 108
 Замена шин, см. Новые колеса и шины 99
 Замена щеток стеклоочистителей 108
 Замок двери 18
 Замок зажигания 36
 Замок-выключатель НПБ переднего пассажира 33
 Запас бензина, см. Указатель уровня топлива 52
 Запас хода 52
 Запасные предохранители 113
 Запираемые колесные болты, см. Секретный колесный болт 113
 Запирание
 – без пульта ДУ, см. Комфортный доступ 21
 – из салона 19
 – снаружи 18
 Запись сервисных данных в электронный ключ 106

Заправка топливом 96
Заправка, см. Топливо 97
Заправочные емкости 134
Запуск двигателя, см. Пуск двигателя 37
Зацепление троса 116
Защита от воров
– для колес, см. Секретный колесный болт 113
Защитная функция, см.
Травмозащитная функция
– Окна 23
– Стекланный люк с электроприводом 25
Защитный выключатель задних стеклоподъемников 24
Звуковой сигнал 8
Зеркала 31
– автоматическая установка в положение для припарковывания 31
– внутреннее 32
– наружные 31
– обогрев 31
Зимние шины 100
– хранение 100
Знак аварийной остановки 115
Значения расхода, см.
Расход топлива 130
Зона обеспечения комфорта, см.
Центральная консоль 12

I

Идентификационный номер, см. Моторный отсек 102
Изменения, технические, см. Для Вашей собственной безопасности 5
Индивидуальное распределение потоков воздуха 70
Индивидуальные настройки, см. Персональный профиль 17
Индикатор включенной передачи, при АКПП 39
Индикатор очередного ТО 54
Индикатор повреждения шин (RPA) 61
– инициализация системы 62
– помехи в работе 63
– сообщение о повреждении шины 62
– физические границы работы системы 61

Индикатор предстоящего ТО, см. Индикатор ТО по состоянию (CBS) 106
Индикатор расхода топлива – энергоконтроль 52
– средний расход топлива 53
Индикатор скорости, см. Спидометр 10
Индикатор температуры – предупреждение о возможной гололедеце 51
– настройка единицы измерения 54
– температура наружного воздуха 51
Индикатор уровня топлива, см. Указатель уровня топлива 52
Индикаторы, подсветка, см. Подсветка комбинации приборов 67
Индикация износа шин, см. Минимальная высота рисунка протектора 98
Индикация температуры наружного воздуха 51
– в бортовом компьютере 54
– смена единицы измерения 54
Инструмент, см. Шоферский инструмент 108
Инструментальная панель, см. Комбинация приборов 10
Интенсивность подачи воздуха 70, 73

K

Капот 101
Каталитический нейтрализатор, см. Нагрев системы выпуска ОГ 86
Kick-Down 40
Клавиши на рулевом колесе 9
Клаксон, см. Звуковой сигнал 8
Ключ зажигания, см. Электронный ключ 16
Ключи и отвертки, см. Шоферский инструмент 108
Ключи, см. Электронный ключ 16
Кнопка „Старт/Стоп“ 36
– выключение двигателя 37
– пуск двигателя 37
Кнопка для запуска двигателя 36

Кнопки блокировки дверей, см. Запирание 19
Колеса и шины 98
Колеса, новые 99
Колея, см. Габариты 131
Количество цилиндров, см. Характеристики двигателей 130
Комбинация приборов 10
Комбинированный выключатель
– см. Стеклоочистители 41
– см. Указатели поворота/ прерывистый световой сигнал 40
Компас 77
Компьютер, см. Бортовой компьютер 52
Комфортный доступ 21
– замена батарейки 23
Комфортный запуск, см. Пуск двигателя 37
Комфортный режим управления
– при функции комфортного доступа 22
– окна 18
– окна при функции комфортного доступа 22
Конденсат, см. На стоянке 88
Кондиционер 69
Контейнер для мусора, см. Пепельница 81
Контроль давления в шинах, см. Индикатор повреждения шин 61
Контроль дистанции, см. Сигнализация аварийного сближения при парковке (PDC) 58
Контрольные и сигнальные лампы 11, 119
Конфигурация настроек, см. Персональный профиль 17
Коробка передач (КПП)
– автоматическая с системой „Стептроник“ 39
– механическая 38
Крепление багажа, см. Погрузка багажа 89
Крепление ISOFIX для детского сиденья 34
Кронштейн для багажа, см. Багажник на крыше 89
Крутящий момент 130

Крышка багажника 19
 – комфортный доступ 22
 – открывание и закрывание 19
 – открывание снаружи 19
 – отпирание с помощью пульта ДУ 18
 Крышки фар 109
 Крючки для одежды 80
 Ксеноновые фары 66
 – автоматическая регулировка угла наклона фар 66
 – замена ламп 108
 – правостороннее и левостороннее движение 89

Л

Ламинированное лобовое стекло 87
 Лампы для чтения 68
 Лампы и фонари, замена ламп 108
 Левостороннее движение 89
 Лейкопластырь, см. Аптечка 115
 Летние шины, см. Колеса и шины 98
 Лобовое стекло
 – омывание 42
 – оттаивание и отпотевание 71, 73
 Лобовое стекло, отражающее инфракрасные лучи, см. Ламинированное лобовое стекло 87
 Лобовое стекло, оттаивание, см. Оттаивание стекол 71, 73
 Ложное срабатывание сигнализации, см. Предотвращение ложного срабатывания сигнализации 21
 Лыжный чехол, см. Чехол для перевозки лыж 83
 Люк с подъемно-сдвижной крышкой, см. Стекланный люк с электроприводом 24
 Лючок топливного бака 96
 – отпирание при неисправности электрооборудования 96

М

Максимальная скорость
 – для зимних шин 100
 – при движении с прицепом 92
 – тягово-динамические показатели 132
 Максимальное охлаждение 72
 Масла Longlife
 – альтернативные марки 104
 – рекомендованные марки 104
 Масло, см. Моторное масло 102
 Маслоизмерительный щуп, моторное масло 102
 Масса багажника и багажа, размещаемого на крыше 132
 Массы 132
 Механическая коробка передач 38
 Микрофильтр
 – при автоматическом климат-контроле 74
 – при кондиционере 71
 – система технического обслуживания BMW 106
 Микрофильтр/фильтр с активированным углем
 – система технического обслуживания BMW 106
 Микрофон телефона 12
 Мобильная связь в автомобиле 87
 Мобильный сервис, см. Аварийная служба 115
 Мобильный телефон, место установки, см. Средний подлокотник 78
 Мобильный телефон, см. отдельное руководство по эксплуатации
 Модификации, технические, см. Для Вашей собственной безопасности 5
 Моечная установка 88
 Моечная установка, – см. в брошюре „Уход“
 Мойка, см. в брошюре „Уход“

Моторное масло
 – альтернативные марки 104
 – долив 104
 – заправочная емкость 134
 – маслоизмерительный щуп 102
 – периодичность замены, см. Индикатор очередного ТО 54
 – присадки 104
 – проверка уровня 102
 – рекомендованные марки 104
 – система технического обслуживания BMW 106
 Моторный отсек 102
 Мощность двигателя, см. Характеристики двигателей 130
 Мощность, см. Характеристики двигателей 130

Н

Нагрев системы выпуска ОГ 86
 Нагрузка на оси, см. Массы 132
 Надувные подушки безопасности
 – контрольная лампа НПБ переднего пассажира 34
 – обратное включение 33
 – отключение 33
 – правильная посадка на сиденье 26
 Надувные подушки безопасности (НПБ) 64
 – сигнальная лампа 65
 Наклон вниз зеркала на стороне переднего пассажира 31
 Напоминание о непристегнутых ремнях 30
 Наружные зеркала заднего вида 31
 – автоматический обогрев 31
 – при движении с прицепом 92
 – регулировка 31
 – с автоматическим затемнением 87
 – складывание и разведение 31

Наружные зеркала заднего вида, см. Зеркала 31
Наружный воздух, см. Ре-жим рециркуляции 70, 73
Настройка температуры при автоматическом климат-контроле 70, 72
Настройки
– часы, режимы 12- и 24-часовой 54
Натяжители ремней безопасности, см. Ремни безопасности 30
Незамерзающая жидкость – омывающая жидкость 42
– охлаждающая жидкость 104
Неисправность электрооборудования
– замок двери 19
– лючок топливного бака 96
– стеклянный люк 25
Неослепляющие зеркала 87
Неотложная помощь, см. Аварийная служба 115
Новые шины 99

О

Обдув, см. Вентиляция 71
Обкатка 86
Обкатка редуктора заднего моста 86
Обкатка сцепления 86
Обогрев
– зеркала 31
– заднее стекло 70, 74
– сиденья 29
Обогреваемые
– зеркала 31
– заднее стекло 70, 74
– сиденья 29
Обороты 130
Общие правила вождения 86
Объем багажника 132
Объем двигателя, см. Характеристики двигателей 130
Оглавление 3
Окна 23
– защитный выключатель 24
– комфортный режим управления 18
– комфортный режим управления с помощью функции комфортного доступа 22
– открывание и закрывание 23
– травмозащитная функция 23

Октановое число, см. Марки топлива 97
Омывание фар 42
– омывающая жидкость 42
Омывающая жидкость 42
– заправочная емкость бачка 42
Оповещение о неисправностях, см. Система автоматической диагностики 56
Опора для головы, см. Подголовники 28
Опора лордозы позвоночника, см. Поясничная опора 27
Опоры для домкрата 112
Органы управления и индикации 8
Освещение багажника, см. Фонарь освещения багажника 67
Освещение комбинации приборов 67
Освещение приборов, см. Подсветка комбинации приборов 67
Освещение салона 67
– дистанционное управление 18
Освещение, см. Стояночные огни и ближний свет 65
Основные ключи, см. Электронный ключ 16
Остаточное тепло 73
Остаточный пробег до обслуживания, см. Индикатор очередного ТО 54
Остаточный пробег, см. Запас хода 52
Осушение воздуха, см. Кондиционер 74
Отверстие для электронного ключа, см. Замок зажигания 36, 37
Отделения для мелких вещей 79
Отключение НПБ переднего пассажира 33
Открывание и закрывание
– из салона 19
– комфортный доступ 21
– поворотом ключа в замке двери 18
– с помощью пульта ДУ 17
– снаружи 17
Открывание и отпирание
– из салона 19
Отопление 69

Отопление во время остановки 73
Отпирание
– без пульта ДУ, см. Комфортный доступ 21
– крышка багажника 22
– капот 101
– из салона 19
– снаружи 18
Отпирание двери, см. Электронный ключ 16
Отпирание и запираание дверей
– из салона 19
– снаружи 17
Отпотевание и оттаивание стекол 71
Отсек для багажа
– объем 132
Отсчет пробега, см. Счетчик разового пробега 51
Оттаивание и отпотевание стекол 73
Оттаивание стекол 71, 73
Охлаждающая жидкость 104
– заливка 105
– проверка уровня 105
Охлаждение, максимальное 72
Охранная система 17
Охранный датчик крена 21
Очередное ТО, см. Индикатор ТО по состоянию (CBS) 106
Очистители стекол, см. Стеклоочистители 41
Очистка, см. в брошюре „Уход“

П

Пакет для курящих, см. Пепельница 82
Пакет мест хранения 80
Память ключа, см. Персональный профиль 17
Парковочные огни 66
– замена ламп 110
Парковочный тормоз, см. Стояночный тормоз 38
Пепельница 81
Первая помощь, см. Аптечка 115
Перевозка детей 33
Передача заднего хода
– автоматическая КПП с системой „Стептроник“ 39
– механическая коробка передач 38

- Переключатели, см. Место водителя 8
 Переключатель света 65
 Переключение передач – при автоматической КПП 39
 – при механической КПП 38
 Переключение при АКПП с системой „Стептроник“ 40
 Переработка автомобиля на вторсырье, см. Утилизация автомобиля 107
 Периодический режим работы стеклоочистителей 41
 Персональный профиль 17
 Перчаточный ящик 78
 Петли для стяжек, см. Фиксация груза 89
 Повреждение шины, см. Индикатор повреждения шин 62
 Погрузка багажа – в автомобиль 89
 – на прицеп 92
 – размещение багажа 89
 – фиксация груза 89
 Подголовники 28
 – правильная посадка на сиденье 26
 Подготовка автомобиля к длительному хранению, см. в брошюре „Уход“
 Подколенная опора 28
 Подлокотник, см. Средний подлокотник 78
 Подсветка – автомобиля, см. Освещение 65
 – контрольных приборов 67
 – лампы и фонари 108
 Подсветка дисплея, см. Подсветка комбинации приборов 67
 Подсветка пространства перед дверями 67
 Подставки для банок, см. Держатели для емкостей с напитками 80
 Подставки под бутылки, см. Держатели для емкостей с напитками 80
 Подстаканники, см. Держатели для емкостей с напитками 80
 Подушки безопасности переднего пассажира – обратное включение 33
 – отключение 33
 Показание уровня топлива, см. Указатель уровня топлива 52
 Полная масса, см. Массы 132
 Положение „Радио“ 36 – включено 36
 – выключено 36
 Положение 1 ключа зажигания, см. Положение „Радио“ 36
 Положение 2 ключа зажигания, см. Зажигание включено 36
 Помощь в пуске двигателя, см. Пуск двигателя от внешнего источника питания 115
 Помощь при парковке, см. Сигнализация аварийного сближения при парковке (PDC) 58
 Помощь при разгоне, см. DSC 59
 Постоянный ближний свет 65
 Потребление, см. Средний расход топлива 53
 Поясничная опора 27
 Правила вождения 86
 Правильная посадка на сиденье 26
 – ремень безопасности 26
 – надувные подушки безопасности 26
 – с подголовником 26
 Правостороннее/левостороннее движение, регулировка фар 89
 Предельное значение 128
 Предотвращение ложного срабатывания сигнализации 21
 Предохранители 113
 Предпусковой разогрев, см. Автомобили с дизельными двигателями 37
 Предупреждающие сообщения, см. Система автоматической диагностики 56
 Предупреждение о возможной гололеде 51
 Преодоление брода, см. Водные преграды 87
 Прерывистый световой сигнал 40
 – Контрольная лампа 119
 – контрольная лампа 9, 12
 Приборная панель, см. Место водителя 8
 Приборы, см. Комбинация приборов 10
 Приемка старого автомобиля, см. Утилизация автомобиля 107
 Прикуриватель 82 – гнездо 81
 Принадлежности и аксессуары, см. Ваш автомобиль 5
 Присадки – моторное масло 104
 Пристегивание, см. Ремни безопасности 30
 Прицеп-дача, см. Движение с прицепом 90
 Проблемы с запуском двигателя – температура 37
 Проверка давления в шинах, см. Давление воздуха в шинах 98
 Проверка токсичности ОГ, см. Индикатор очередного ТО 54
 Проветривание, см. Вентиляция 71, 74
 „Проводы домой“ 65
 Прокол – индикатор повреждения шин 61
 – шины Runflat 99
 Противотуманные фары 67
 – Контрольная лампа 119
 Противотуманные фары и фонари 67
 Проушины – буксирные 116
 – для стяжек 89
 Пуск двигателя – кнопка „Старт/Стоп“ 36
 Пуск двигателя буксировкой 116
 Пуск двигателя от внешнего источника питания 115
 Пуск холодного двигателя, см. Пуск двигателя 37
 Пылесос, подключение, см. Подключение электрических приборов 81

Р

- Рабочий тормоз, см. Надежное торможение 88
 Радиатор, см. Охлаждающая жидкость 104

Разблокировка рычага селектора 40
Разблокировка, см. Отпирание 21
Разгон 132
Размеры 131
Рапсовый метилэфир (RME) 97
Распределение потоков воздуха
– автоматическое 73
– индивидуальное 70
Распылители, см. Форсушки стеклоомывателей 42
Растяжки, см. Фиксация груза 89
Расход бензина, см. Расход топлива 130
Расход масла 102
Рациональная езда, см. Энергоконтроль 52
Регулировка переднего сиденья 26
Регулировка по высоте
– рулевое колесо 32
– сиденья 27
Регулировка пробуксовывания ведущих колес, см. Система динамического контроля стабильности (DSC) 59
Регулировка ремня безопасности по высоте 30
Регулировка сидений
– ручную 27
– с электроприводом 27
Регулировка угла наклона фар 66
– автоматическая при ксенонных фарах 66
Регулировка устойчивости, см. Системы регулировки устойчивости 59
Регулировка фар, см. Правостороннее и левостороннее движение 89
Регулировка ширины спинки сиденья 28
Режим оттаивания, см. Оттаивание стекол 71, 73
Режим подачи наружного воздуха
– автоматический климат-контроль 73
Режим рециркуляции 70, 73
Резерв топлива, см. Указатель уровня топлива 52

Резервные предохранители, см. Запасные предохранители 113
Резервуар с омывающей жидкостью 42
Рекомендованные моторные масла 104
Ремни безопасности 30
– контрольная лампа 30
– напоминание 30
– повреждение 30
– правильная посадка на сиденье 26
Решетки, см. Воздуховоды 69
Розетка бортовой системы диагностики (OBD) 107
Розетка, см. Подключение электрических приборов 81
Рулевое колесо 32
– регулировка 32
– блокировка 36
– замок 36
– клавиши 9
Рулевое управление с переменным передаточным отношением, см. Активное рулевое управление 63
Рундук
– допустимая загрузка 79
Ручник, см. Стояночный тормоз 38
Ручное управление
– блокировка трансмиссии, автоматическая КПП 40
– замок двери 19
– лючок топливного бака 96
– стеклянный люк 25
Ручной режим автоматической коробки передач 40
Рычаг переключения передач
– автоматическая КПП с системой „Стеptrоник“ 39
– механическая коробка передач 38
Рычаг селектора
– автоматическая КПП с системой „Стеptrоник“ 39

C

Самоподдерживающие шины, см. Шины Runflat 99
Свет фар, см. Стояночные огни и ближний свет 65
Светодиоды 112

Светотехника, замена, см. Лампы и фонари 108
Свечи зажигания, см. Индикатор очередного ТО 54
Секретный колесный болт 113
Сервис, см. Аварийная служба 115
Сервисная книжка 106
Сетка в багажном отделении, см. Фиксация груза 89
Сетки, см. Отделения для мелких вещей 79
Сигаретный прикуриватель 82
Сигнализация 20
– выключение сигнала тревоги 20
– предотвращение ложного срабатывания 21
– охранный датчик крена 21
– система охраны салона 21
Сигнализация аварийного сближения при парковке (PDC) 58
Сигнальные и контрольные лампы 11, 119
Сиденье с откидной спинкой, см. Спинка сиденья 27
Сиденья 26
– регулировка 27
– правильная посадка на сиденье 26
– обогрев 29
Символы 4
Система автоматической диагностики 56
Система выпуска ОГ, см. Нагрев системы выпуска ОГ 86
Система динамического контроля стабильности (DSC) 59
– контрольные лампы 61
Система динамической регулировки тяги (DTC) 60
– контрольные лампы 60
Система комфортного доступа, см. Комфортный доступ 21
Система охранной сигнализации, см. Сигнализация 20
Система охраны салона 21
Система поддержания заданной скорости
– активная 46
– неисправности 46
– с функцией торможения 44

- Система регулировки устойчивости 59
 Система технического обслуживания 106
 Система технического обслуживания BMW 106
 Система управления детонацией 97
 Системы безопасности – антиблокировочная система (ABS) 59
 – надувные подушки безопасности 64
 – ремни безопасности 30
 – система динамического контроля стабильности (DSC) 59
 Системы безопасности для детей 33
 Системы-помощники, см. Система динамического контроля устойчивости (DSC) 59
 Скорость – для зимних шин 100
 – при движении с прицепом 92
 Слежение за давлением в шинах, см. Индикатор повреждения шин 61
 Слот для электронного ключа, см. Замок зажигания 36, 37
 Служба помощи при аварии, см. Аварийная служба 115
 Служба помощи, см. Аварийная служба 115
 Собственная масса, см. Массы 132
 Советы по вождению, см. Правила вождения 86
 Солнцезащитные шторы 78
 Сообщения о выходе из строя, см. Система автоматической диагностики 56
 Сотовые телефоны, разговор из салона, см. Мобильная связь в автомобиле 87
 Специальные марки масел, см. Рекомендованные моторные масла 104
 Спидометр 10
 Спинки сидений, см. Сиденья 26
 Спортивная программа – автоматическая КПП с системой „Стептроник“ 40
 Спортивное сиденье 28
 Спущенная шина, см. Состояние шин 98
 Средний подлокотник 78
 Средний расход топлива 53
 – настройка единицы измерения 54
 Средняя скорость движения 52
 Средства по уходу, см. в брошюре „Уход“
 Старые аккумуляторы, см. Утилизация 113
 Стекла, отпотевание 71, 73
 Стеклоомыватели 41
 – омывающая жидкость 42
 – форсунки 42
 Стеклоомыватель, бачок, см. Омывающая жидкость 42
 Стеклоомыватель, см. в брошюре „Уход“
 Стеклоочистители 41
 Стеклоочистители, замена щеток 108
 Стеклоподъемники 23
 – защитный выключатель 24
 Стеклянный люк с электроприводом 24
 – дистанционное управление 18
 – закрывание при электрической неисправности 25
 – комфортный режим управления 18, 19
 – комфортный режим управления с помощью функции комфортного доступа 22
 – открывание и закрывание 24
 – приподнимание крышки 24
 – травмозащитная функция 25
 Стептроник, см. Автоматическая коробка передач (АКПП) с системой „Стептроник“ 39
 Стоп-сигналы – двухступенчатые 64
 – замена ламп 111, 112
 Стояночные огни и ближний свет 65
 – замена ламп 110
 Стояночный тормоз 38
 – ручное управление 19
 – контрольная лампа 38
 Страховка багажа, см. Фиксация груза 89
 Суточный счетчик пробега, см. Счетчик разового пробега 51
 Сухой воздух, см. Кондиционер 74
 Счетчик общего пробега 51
 Счетчик разового пробега 51
- Т**
- Тахометр 51
 Текущий расход топлива 52
 Телефон, см. отдельное руководство по эксплуатации
 Телефонные звонки, см. руководство по эксплуатации телефона
 Темпомат дистанции, см. Активный круиз-контроль 46
 Темпомат, см. Система поддержания заданной скорости 42, 44
 Технические изменения 5
 Технические характеристики 130
 – габариты 131
 – двигатель 130
 – заправочные емкости 134
 – массы 132
 – размеры 131
 – расход топлива 130
 – тягово-динамические показатели 132
 Технический осмотр, см. Индикатор очередного ТО 54
 Техническое обслуживание, см. „Сервисную книжку“
 Топливо 97
 – расход 130
 – вместимость топливного бака 134
 – индикатор 52
 – присадки 97
 – марки 97
 Топливо, этилированное 97
 Торможение, см. Надежное торможение 88
 Тормоза
 – ABS 59
 – индикатор очередного ТО 54
 – обкатка 86
 – система технического обслуживания BMW 106
 – стояночный тормоз 38
 – тормозная жидкость 105
 – тормозные колодки 105

Тормозная жидкость 105
– низкий уровень 105
– сигнальная лампа 105
Тормозная жидкость, см.
Индикатор очередного ТО 54
Тормозная система 86
– дисковые тормоза 88
– обкатка 86
– система технического обслуживания BMW 106
– тормозная жидкость 105
– тормозные колодки 105
Тормозной ассистент, см.
Динамический контроль тормозной системы (DBC) 59
Тормозные диски 88
– обкатка 86
– тормозная система 86
Тормозные колодки, обкатка 86
Травмозащитная функция
– окна 23
– стеклянный люк с электроприводом 25
Третий стоп-сигнал, см.
Центральный стоп-сигнал 112
Трехточечный ремень безопасности 30
Трос, см. Буксировка и запуск двигателя буксировкой 118
Тягово-динамические показатели 132
Тягово-цепное устройство, см. Тягово-цепное устройство с выдвигаемым шаровым наконечником 90
Тяжелый груз, см. Размещение багажа 89

У

Угол наклона зеркала на стороне переднего пассажира 31
Удаление льда со стекол, см. Оттаивание стекол 71, 73
Удерживающие ремни, см. Ремни безопасности 30
Удерживающие системы безопасности, см. Ремни безопасности 30
Указатели направления движения, см. Указатели поворота 40

Указатели поворота 40
– замена ламп 110
– контрольная лампа 10
Универсальное дистанционное управление 75
Универсальное устройство открывания ворот гаража, см. Встроенное универсальное дистанционное управление 75
Управление включением света фар, автоматическое 65
Управление и индикация 8
Управление с центральной консоли, см. Центральная консоль 12
Уровень масла 102
Устройство громкой связи 12
Устройство открывания ворот гаража, см. Встроенное универсальное дистанционное управление 75
Утилизация
– батарейка пульты ДУ 23
– аккумулятор 113
– охлаждающая жидкость 104
Утилизация автомобиля 107
Уход за автомобилем, см. в брошюре „Уход“
Уход за искусственной кожей, см. в брошюре „Уход“
Уход за ковриками, см. в брошюре „Уход“
Уход за кожей, см. в брошюре „Уход“
Уход за лакокрасочным покрытием, см. в брошюре „Уход“
Уход за легкосплавными дисками, см. в брошюре „Уход“
Уход за пластмассой, см. в брошюре „Уход“
Уход, см. в брошюре „Уход“

Ф

Фары
– замена ламп 109
– уход, см. в брошюре „Уход“
Фиксация груза 84, 89

Фильтр
– см. Микрофильтр 71
– см. Микрофильтр/фильтр с активированным углем 74
Фильтр с активированным углем при автоматическом климат-контроле 74
Фонари заднего хода
– замена ламп 111, 112
Фонари освещения пространства для ног 67
Фонарь подсветки номерного знака, замена лампы 112
Фронтальные подушки безопасности 64
Функция защиты детей от травмирования 35

Х

Хранение шин 100
Хромированные детали, уход, см. в брошюре „Уход“

Ц

Цветочная пыльца
– см. Микрофильтр 71
– см. Микрофильтр/фильтр с активированным углем 74
Центральный замок 17
– комфортный доступ 21
– снаружи 17
– управление из салона 19
Центральный стоп-сигнал
– замена ламп 112
Цепи противоскольжения 100
Циркуляция воздуха, см. Режим рециркуляции 70, 73
Цифровой компас 77

Ч

Часы 51
– режимы 12- и 24-часовой 54
– установка времени 55
Чехол для перевозки лыж 83

Ш

Шины

- давление воздуха 98
- возраст 99
- замена, см. Замена колеса 112
- зимние 100
- индикация износа, см. Минимальная высота рисунка протектора 98
- контроль давления, см. Индикатор повреждения шин 61
- прокол 62
- обкатка 86
- минимальная высота рисунка протектора 98
- повреждения 98, 99
- новые 99
- состояние 98
- Runflat 99

Шины M+S, см. Зимние шины 100

Шины Runflat 99

- давление воздуха в шинах 98
- замена 99
- зимние 100
- прокол 62

Шины, допускающие движение в аварийном режиме

- движение с поврежденной шиной 63
- прокол 62
- новые 99

Ширина, см. Габариты 131

Шоферский инструмент 108

Штора

- солнцезащитная 78

Штора заднего стекла, см. Солнцезащитные шторы 78

Шторы боковых стекол, см. Солнцезащитные шторы 78

Шунтирование, см. Пуск двигателя от внешнего источника питания 115

Э

Электронная программа стабилизации (ESP), см. Система динамического контроля стабильности (DSC) 59

Электронная система распределения тормозных сил (EBV) 59

Электронные часы 51

Электронный ключ 16

- замена батарейки 23

- запись сервисных данных 106

Электронный контроль уровня масла 103

Электропривод регулировки сиденья 27

Электростеклоподъемники, см. Окна 23

Энергоконтроль 52

Этилированное топливо 97

Я

Ящики, см. Отделения для мелких вещей 79

На заправке

Мы рекомендуем Вам внести в эти таблицы соответствующие данные, чтобы при остановке на заправке они всегда были у Вас под рукой. Алфавитный указатель поможет Вам найти их.

Топливо

Наименование

Внесите сюда предпочтительные марки топлива.

Моторное масло

Марки

Доливайте масло в двигатель только тогда, когда в комбинации приборов загорелась соответствующая сигнальная лампа, см. страницу 104.

Давление воздуха в шинах

	Летние шины передние	Задние	Зимние шины передние	Задние
до 4 человек				

5 человек или 4 человека + багаж

BMW



Подробнее о BMW



www.bmw.ru

С удовольствием
за рулем

01 40 0 159 203 ru Basis

*BL015920300M

